

# Installation Instructions - Continua SQ4 Suspended LED

## Instructions d'installation - DEL suspendu SQ4 Continua

## Instrucciones de instalación - LED suspendido Continua SQ4

### **WARNING**



**Risk of Fire, Electrical Shock, Cuts or other Casualty Hazards-** Installation and maintenance of this product must be performed by a qualified electrician. This product must be installed in accordance with the applicable installation code by a person familiar with the construction and operation of the product and hazards involved.



**Risk of Fire and Electric Shock-** Make certain power is OFF before starting installation or attempting any maintenance. Disconnect power at fuse or circuit breaker.



**Risk of Fire-** Minimum 90°C supply conductors.



**Risk of Burn-** Disconnect power and allow fixture to cool before handling or servicing.

**Risk of Personal Injury-** Due to sharp edges, handle with care.

Failure to comply with these instructions may result in death, serious bodily injury and property damage.

**DISCLAIMER OF LIABILITY:** Cooper Lighting Solutions assumes no liability for damages or losses of any kind that may arise from the improper, careless, or negligent installation, handling or use of this product.

**IMPORTANT:** Read carefully before installing fixture. Retain for future reference.

**NOTICE:** Green ground screw provided in proper location. Do not relocate.

**NOTICE:** Fixture may become damaged and/or unstable if not installed properly.





**Note:** Specifications and dimensions subject to change without notice.

**ATTENTION Receiving Department:** Note actual fixture description of any shortage or noticeable damage on delivery receipt. File claim for common carrier (LTL) directly with carrier. Claims for concealed damage must be filed within 15 days of delivery. All damaged material, complete with original packing must be retained.





# Installation Instructions - Continua SQ4 Suspended LED







## Wiring Table

### OLD





Power Supply (Input)	
	Black (BK) - Hot
	White (WT) - Neutral
	Green (GN) - Ground
	Violet (VT) - Dimming (+)
	Gray (GY) - Dimming (-)

### NEW

Power Supply (Input)	
	Black (BK) - Hot
	White (WT) - Neutral
	Green (GN) - Ground
	Violet (VT) - Dimming (+)
	Pink (PK) - Dimming (-)

Power Supply (Input) - When Applicable	
	Black/Red (BK/RD) - Emergency Hot
	White/Red (WT/RD) - Emergency Neutral
	Black/Orange (BK/OR) - 2nd Circuit Hot
	White/Orange (WT/OR) - 2nd Circuit Neutral
	Orange (OR) - 2nd Circuit Dimming (+)
	Yellow (YL) - 2nd Circuit Dimming (-)
	Blue (BL) - Battery/Emergency Unswitched Hot

  

Vivid Tune	
	Violet/White (VT/WT) - 1st Circuit CCT (+)
	Pink/Black (PK/BK) - 1st Circuit CCT (-)
	Black/White (BK/WT) - 2nd Circuit CCT (+)
	White/Yellow - 2nd Circuit CCT (-)

Please note: The grey dimming wire will be changed to a pink wire in 2022.

## Recommended Equipment:

- Hammer
- 1/4" nut driver
- Flathead screwdriver
- Scissors or sharp cutting blade
- Gloves

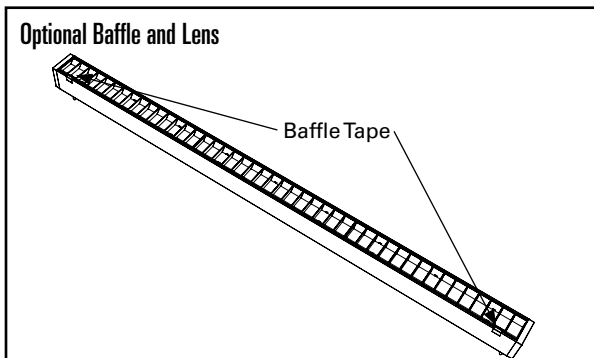

Baffle is shipped pre-installed in light fixture. Do not remove baffle tape until installation is complete.

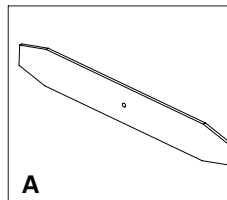

**A**  
Biscuit Aligner

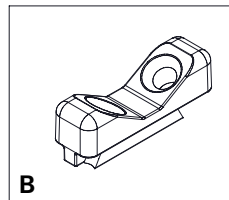

**B**  
Cast joiner

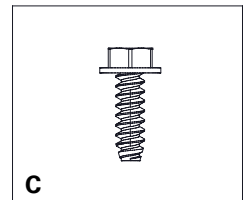

**C**  
#8-18 x 5/8 HWH

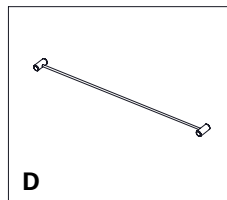

**D**  
Cross Cable

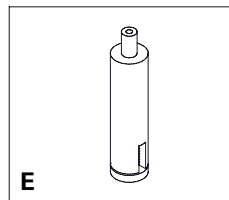

**E**  
Cable Adjuster

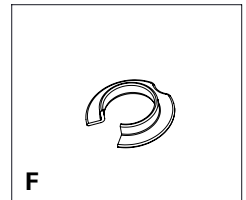

**F**  
Strain Relief

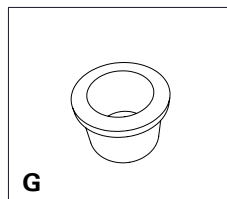

**G**  
Bushing

# Installation Instructions - Continua SQ4 Suspended LED

## System Overview

### SQ4 Joint Kit(s)

- (x4) Biscuit Aligners (A)
- (x2) Cast joiners (B)
- (x4) #8-18 x 5/8 HWH Screws (C)

NOTE: 1 kit required for each fixture-to-fixture joint

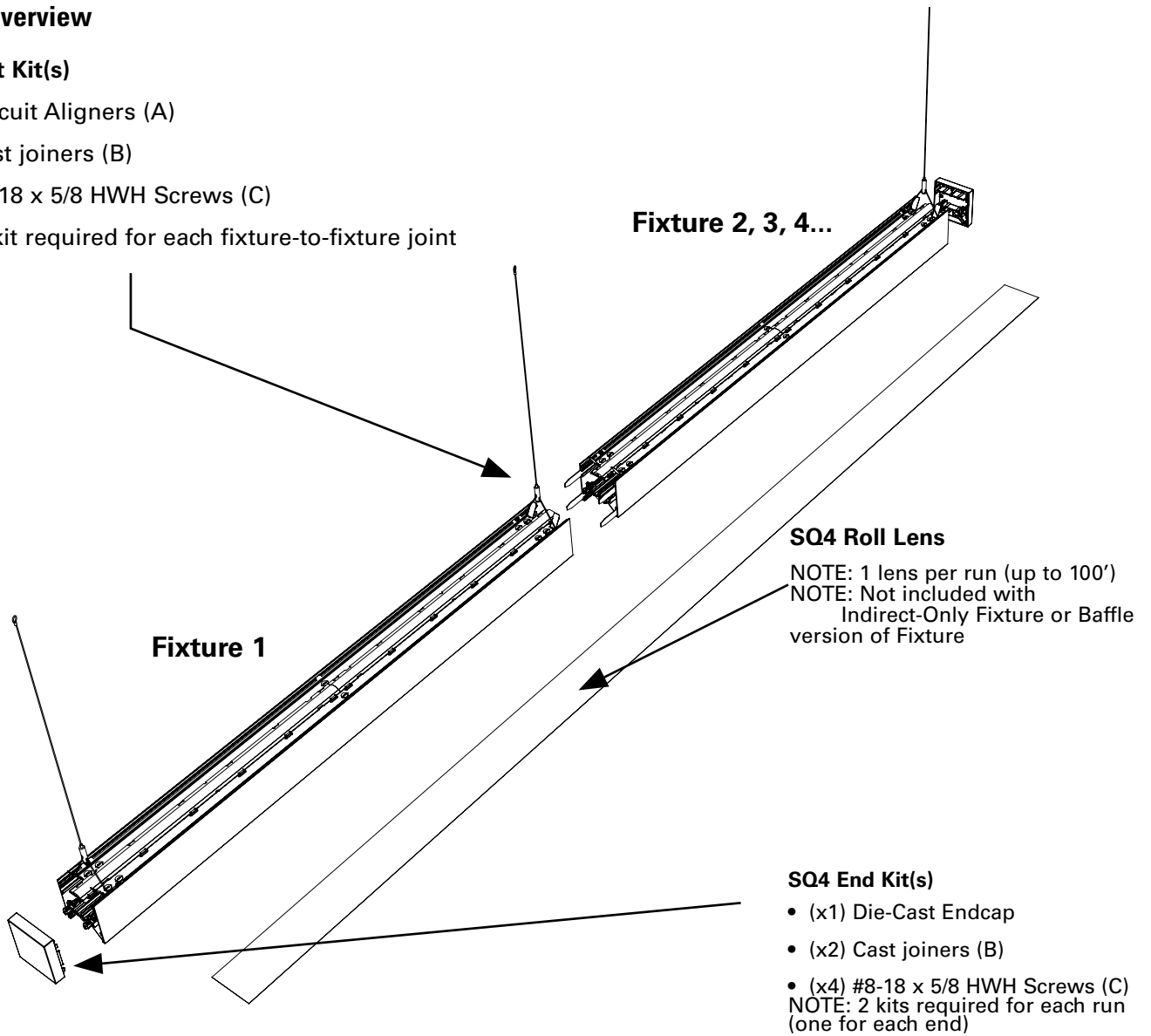

## Mount Spacing

Maximum distance of flexible mount location from end of unit: 1' for 4' unit, 1' for 6' unit, 2' for 8' unit 4' for 12' unit. Maximum distance between mounting points shall not exceed 12 feet.

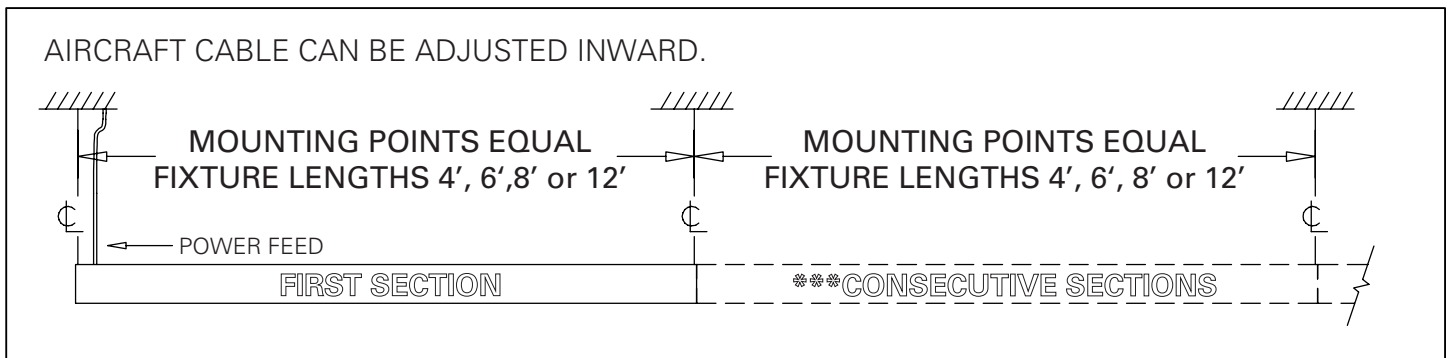

For installation at ceiling, see separate ceiling interface instructions.

# Installation Instructions - Continua SQ4 Suspended LED

## ① Joining Hardware

At each fixture end, secure Biscuit Aligners half way into fixture end using hammer and install cast joiners.

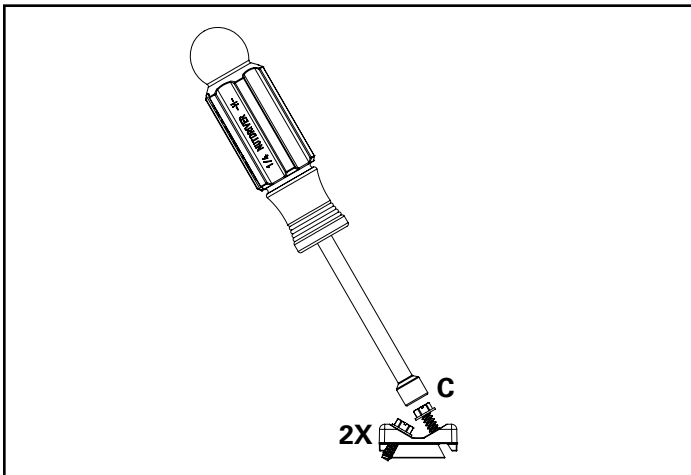
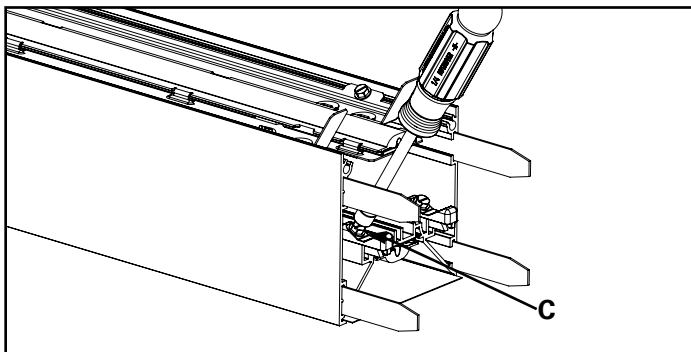
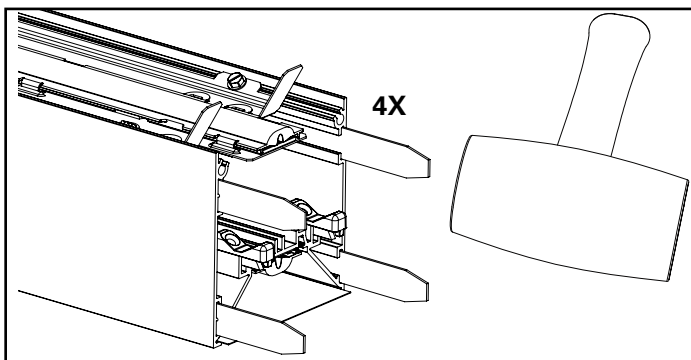
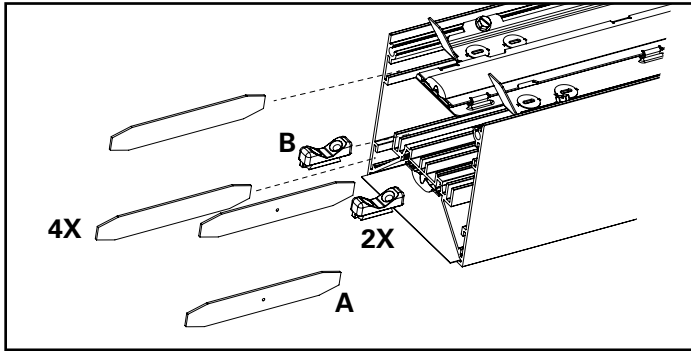

## ② Aircraft Cable at Fixture

### IMPORTANT

Slide cross cable into fixture end. Mounting points can be adjusted inward later as needed.

Bend tabs upward after inserting cross cable into fixture in order to retain cross cable during installation.

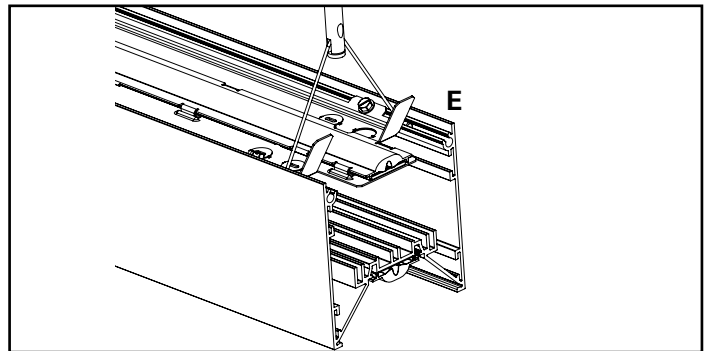
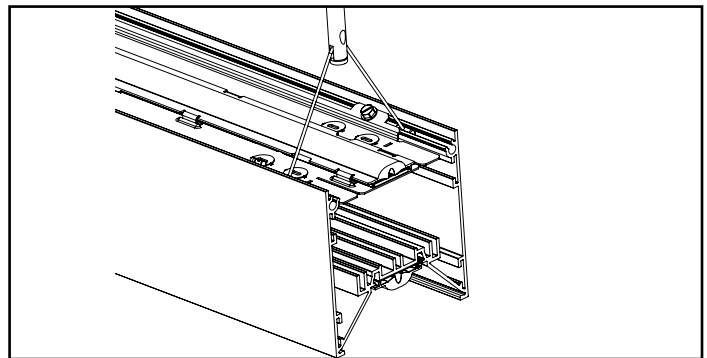
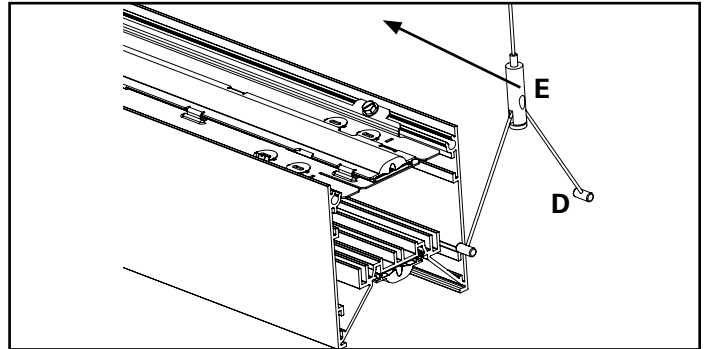

## ③ Power Drop

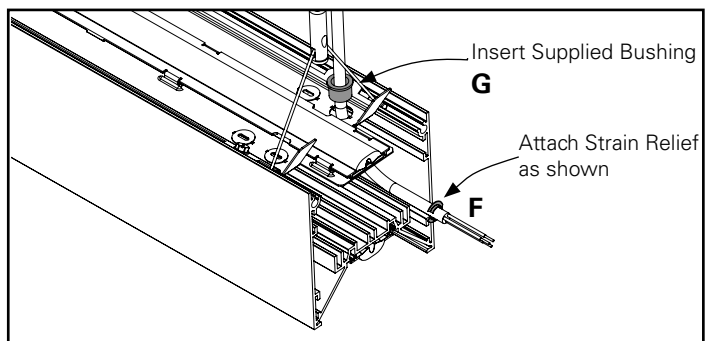

## Installation Instructions - Continua SQ4 Suspended LED

### ④ Joining

Ensure all tabs are bent upward for joining and making electrical connections. Close all tabs once complete. Slide next fixture onto hanging fixture until biscuit joiners engage. Make wiring connections and push wires into housing prior to sliding the fixtures firmly together. Once fixtures are together fasten joiners using the provided #8-18 x 5/8 HWH screws.

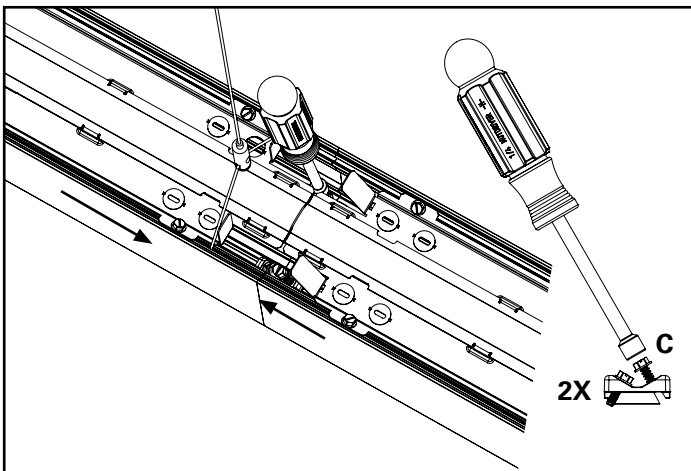
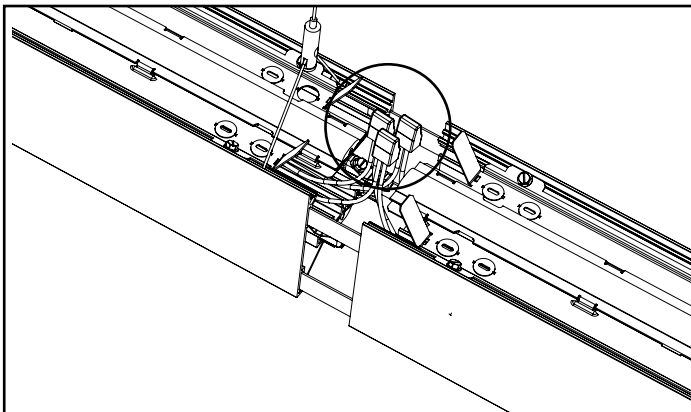
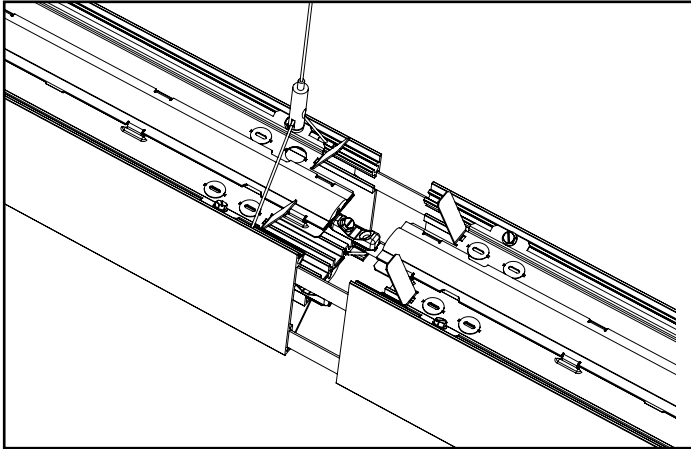

### ⑤ Roll Lens

*IMPORTANT: If conditions are dusty/dirty, recommended practice is to keep lens roll(s) in plastic packaging and install once conditions are clean. Install roll lens using clean work gloves.*

*IMPORTANT: Energize fixture to test LEDs and confirm they are all lit before beginning Roll Lens install.*

Support the roll lens at one end of fixture (as shown) while another person pulls lens through.

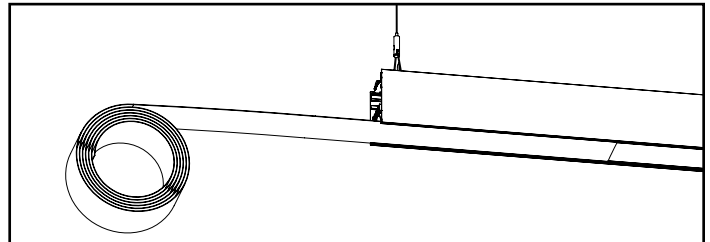

#### Perceive Lens Option

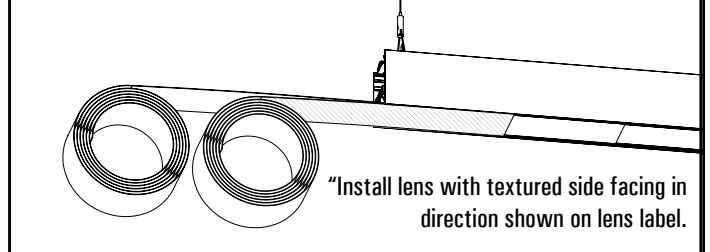

**IMPORTANT:** Ends of lenses should overhang fixture by 1/4" at each end. Trim lens where necessary. **DO NOT UNDER-CUT.**

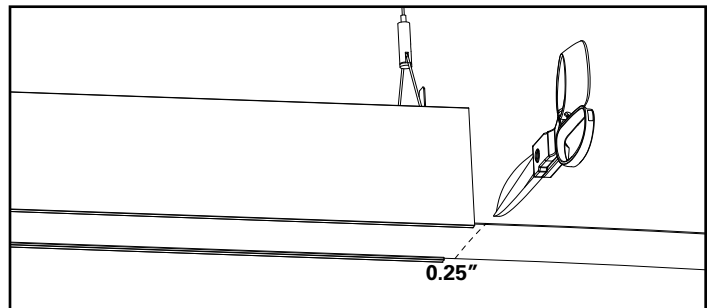

### ⑥ Optional Baffle

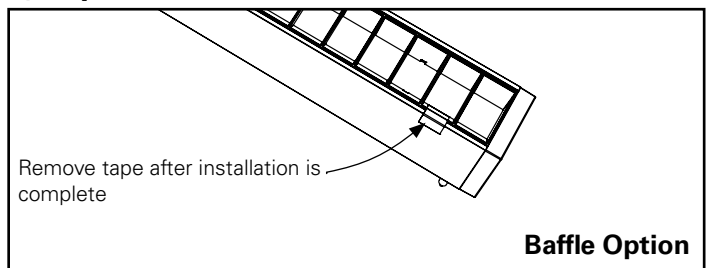

Remove Baffle Tape after fixtures are installed. After removing tape, take care to ensure that the down-light baffle components are spaced appropriately so that there is minimal gap between them.

# Installation Instructions - Continua SQ4 Suspended LED

## ⑦ End Caps

Secure endcaps to fixture using cast joiners. Close all tabs once complete.

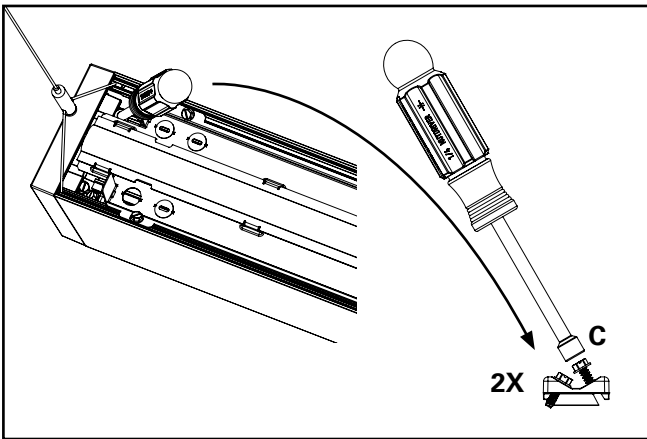
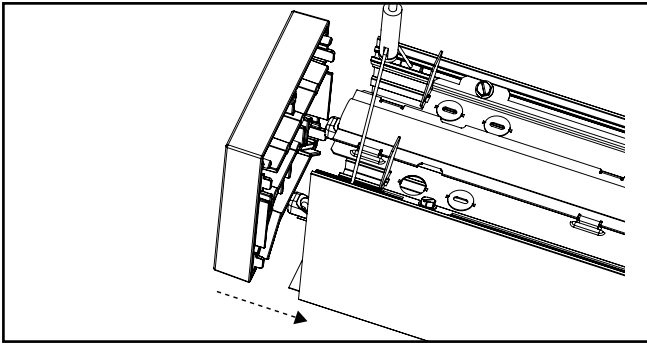

## ⑦ Sensor End Caps (if applicable)

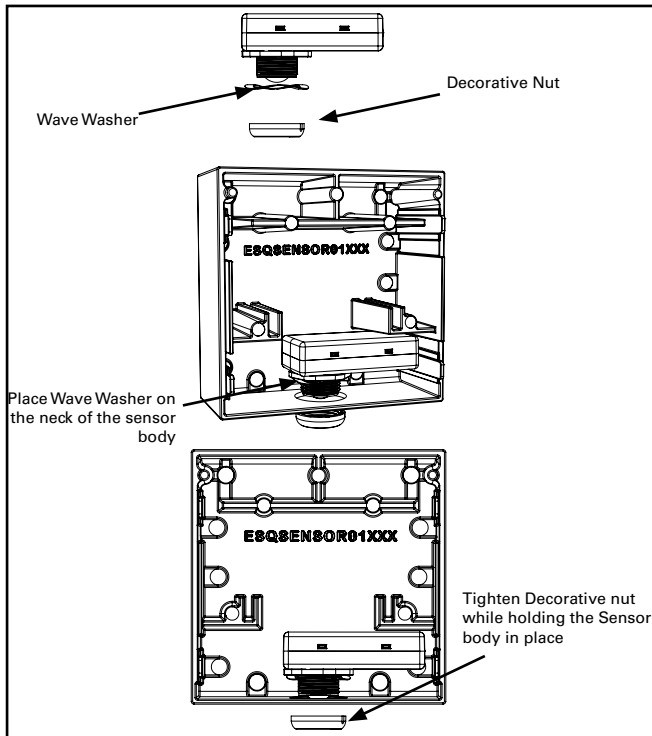

## ⑧ Sensor Side Mount (if applicable)

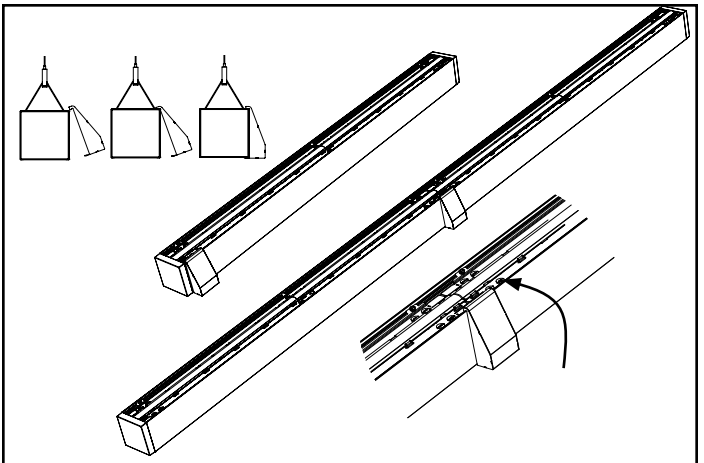
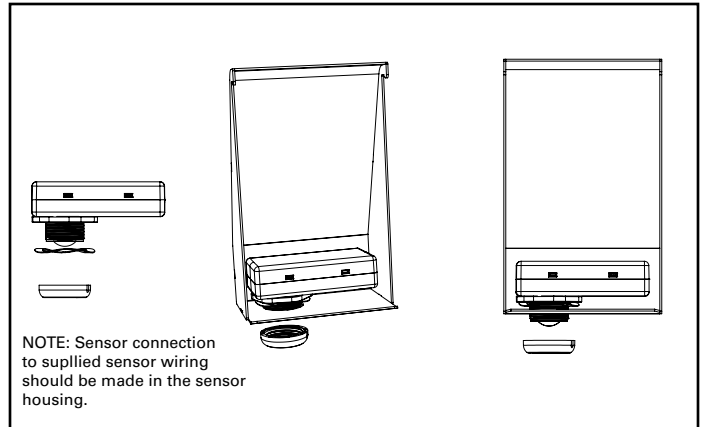

## ⑨ Fixture Maintenance and Cleaning

Always follow recommended cleaning and handling procedures when cleaning the lens. It can be permanently damaged if cleaned or handled improperly.

### Blowing off the Surface of the Lens

Dust and other loose contaminants should be blown off before any other cleaning technique is employed. Using compressed air over the entire lens is recommended to prevent static buildup.

### Additional Cleaning Methods

Fingerprints and large dust particles can be removed by gently wiping the surface with a clean microfiber cloth. If additional cleaning is required it is recommended to use Clorox® wipes to remove remaining contaminants by gently rubbing the affected area and allowing to air dry.

### **WARNING**



**Risque d'incendie, de décharge électrique, de coupure ou d'autres accidents de personne** – l'installation et l'entretien de ce produit doivent être effectués par un électricien qualifié. Ce produit doit être installé conformément au Code d'installation en vigueur par une personne familière avec la construction et le fonctionnement du produit, ainsi qu'avec les risques inhérents.



**Risque d'incendie et de décharge électrique** – assurez-vous que l'alimentation électrique est **HORS TENSION** avant de commencer l'installation ou de tenter d'en faire l'entretien. Mettez l'alimentation électrique hors tension depuis le fusible ou le disjoncteur.



**Risque d'incendie** – Conducteurs d'alimentation pouvant supporter un minimum de 90 °C.

**Risque de brûlures** – débranchez la source d'alimentation et laissez refroidir le luminaire avant de procéder à son entretien ou à sa manipulation.



**Risque de blessures** – à cause des arêtes tranchantes, manipulez ce produit avec précaution.

Le fait de ne pas se conformer aux instructions suivantes peut causer la mort ou entraîner des blessures graves ou des dommages matériels.

**EXONÉRATION DE RESPONSABILITÉ** : Cooper Lighting Solutions n'assume aucune responsabilité pour les dommages ou pertes de quelque nature que ce soit pouvant découler d'une installation, d'une manipulation ou d'une utilisation inappropriée, imprudente ou négligente de ce produit.

**IMPORTANT** : Lisez attentivement avant d'installer le luminaire. Conservez pour consultation ultérieure.

**AVIS** : La vis verte de mise à la terre se trouve au bon endroit. Ne le déplacez pas.

**AVIS** : Ce luminaire peut s'endommager ou devenir instable s'il n'est pas installé correctement.

**Remarque** : Les caractéristiques techniques et les dimensions peuvent changer sans préavis.

**ATTENTION Service de réception** : Veuillez fournir une description actuelle de tout manque ou de tout dommage constaté à la

réception du luminaire. Les réclamations contre le transporteur (chargement partiel) doivent être déposées directement auprès dudit transporteur. Les réclamations d'avaries occultes doivent être faites dans les 15 jours suivant la réception. Tout matériel endommagé doit être entièrement conservé avec son emballage d'origine.

## Schéma de câblage

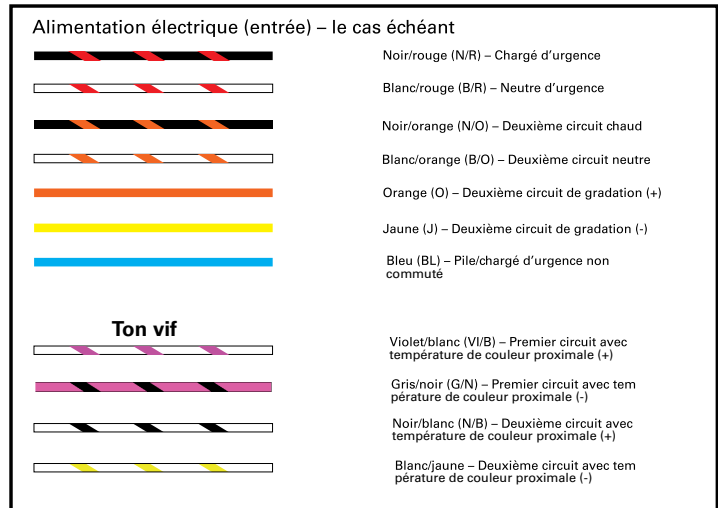
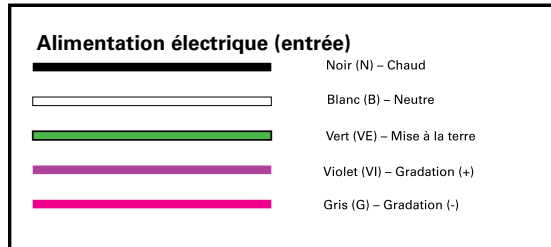
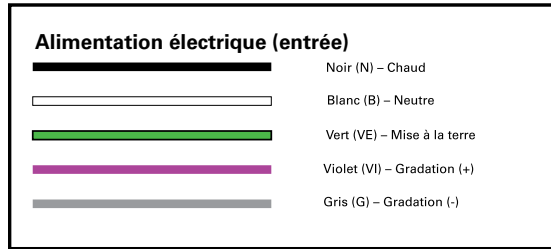

**Veillez noter : Le fil de gradation gris sera remplacé par un fil rose en 2022.**

### Matériel recommandé :

- Marteau
- Tournevis à douille de 6,3 mm (1/4 po)
- Tournevis à tête plate
- Ciseaux ou lame tranchante
- Gants

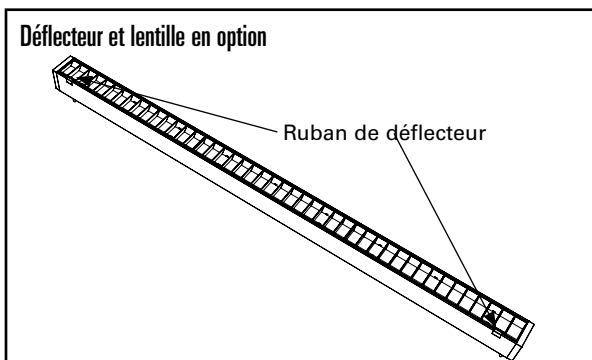

**Le déflecteur est expédié préinstallé dans le luminaire. Ne retirez pas le ruban de déflecteur tant que l'installation n'est pas terminée.**

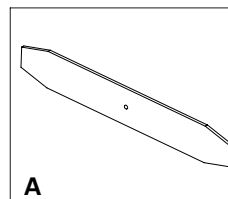

**A** Aligneur de lamelles

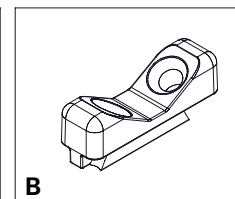

**B** Raccord coulé

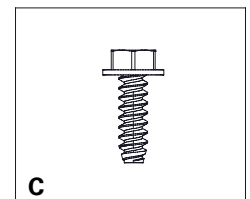

**C** Vis taraud à tête hexagonale no 8-18 x 5/8

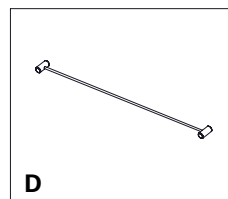

**D** Câble transversal

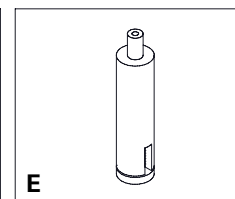

**E** Tendeur de câble

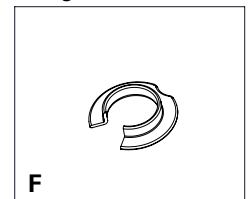

**F** Réducteur de tension

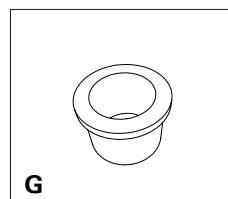

**G** Bague



# Instructions d'installation - DEL suspendu SQ4 Continua

## Vue d'ensemble du système

### Ensemble(s) de joints SQ4

- (A) Aligneurs de lamelles (4)
- (B) Raccords coulés (2)
- (C) Vis taraud à tête hexagonale no 8-18 x 5/8 (4)

REMARQUE : 1 trousses requise pour chaque joint reliant les luminaires

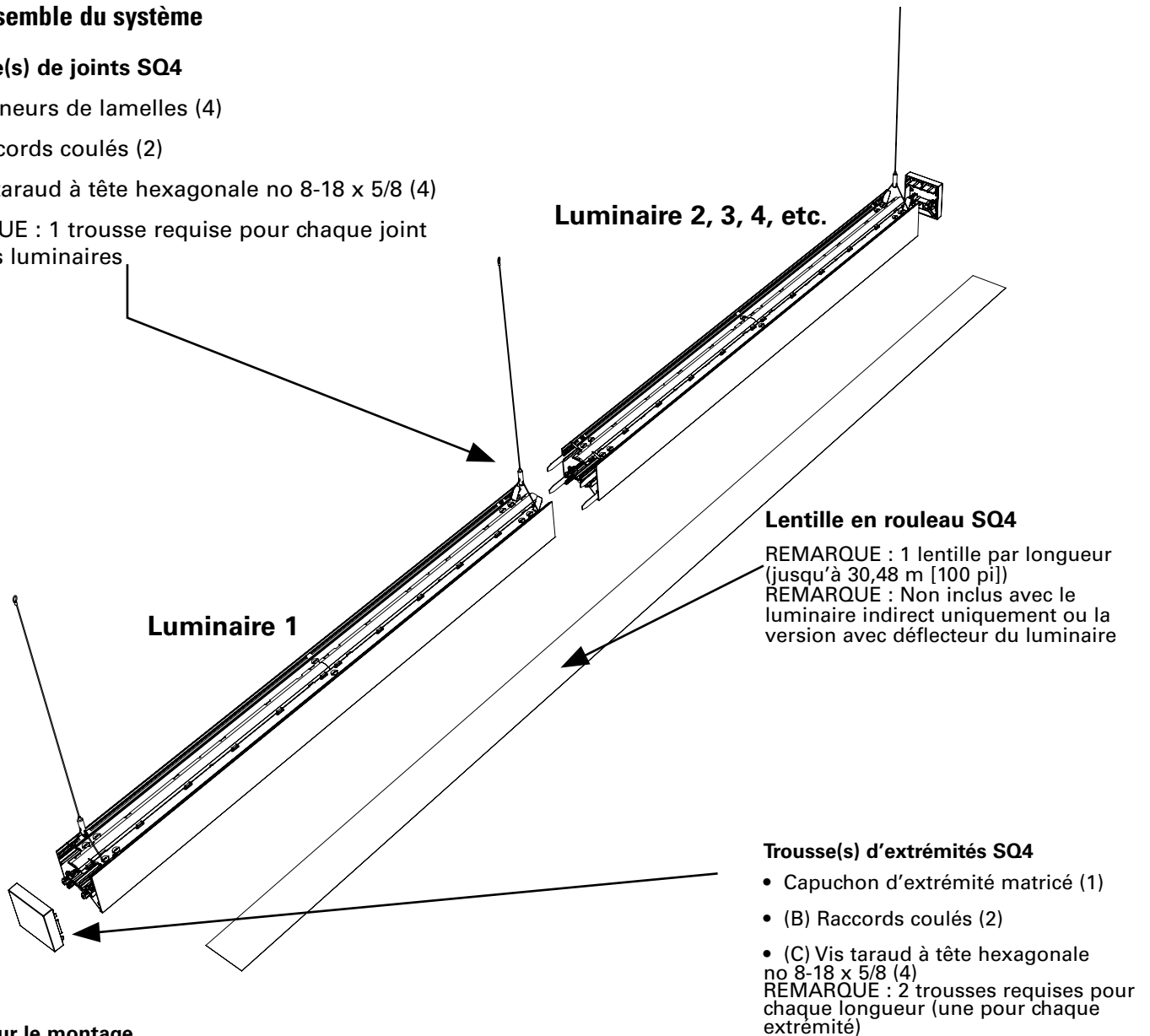

### Lentille en rouleau SQ4

REMARQUE : 1 lentille par longueur (jusqu'à 30,48 m [100 pi])  
REMARQUE : Non inclus avec le luminaire indirect uniquement ou la version avec déflecteur du luminaire

### Trousse(s) d'extrémités SQ4

- Capuchon d'extrémité matricié (1)
  - (B) Raccords coulés (2)
  - (C) Vis taraud à tête hexagonale no 8-18 x 5/8 (4)
- REMARQUE : 2 trousse(s) requises pour chaque longueur (une pour chaque extrémité)

### Espace pour le montage

Distance maximale de l'emplacement de montage flexible à partir de l'extrémité du luminaire : 0,3 m (1 pi) pour les luminaires de 1,2 m (4 pi), 0,3 m (1 pi) pour les luminaires de 1,8 m (6 pi), 0,6 m (2 pi) pour les luminaires de 2,4 m (8 pi) et 1,2 m (4 pi) pour les luminaires de 3,7 m (12 pi). La distance maximale entre les points de montage ne doit pas être supérieure à 3,7 m (12 pi).

LE CÂBLE D'AÉRONEF PEUT ÊTRE AJUSTÉ VERS L'INTÉRIEUR.

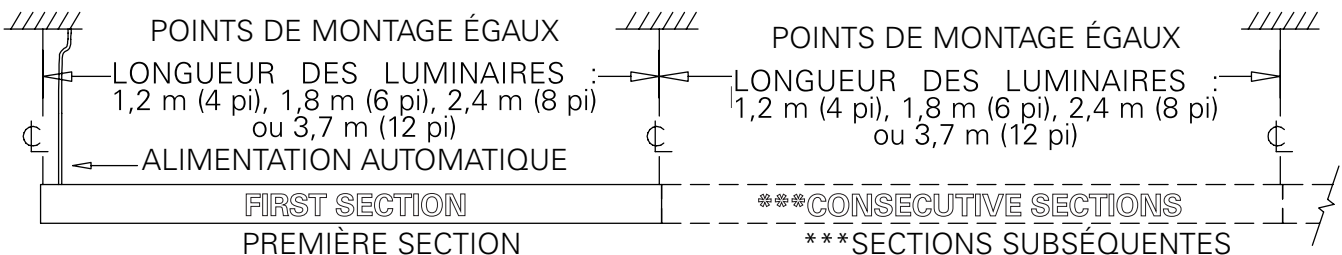

Pour l'installation au plafond, consultez les instructions séparées d'interface avec le plafond.

## Instructions d'installation - DEL suspendu SQ4 Continua

### ① Quincaillerie d'assemblage

À chaque extrémité de luminaire, fixez fermement les lamelles de positionnement à mi-course dans l'extrémité du luminaire avec un marteau et installez les raccords coulés.

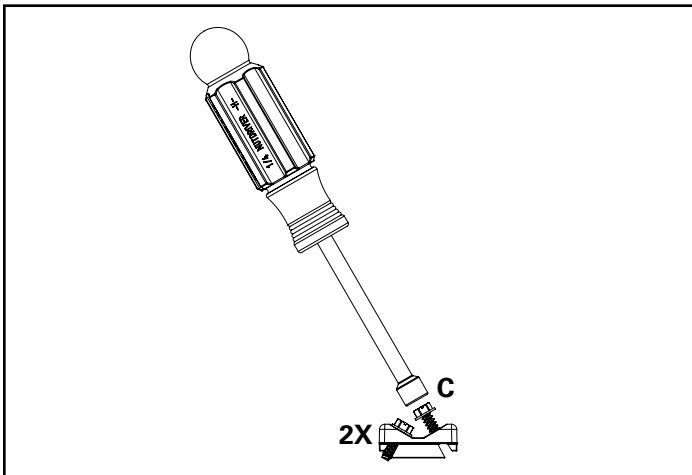
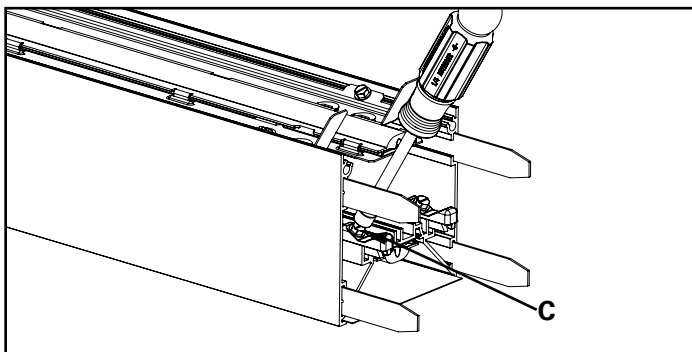
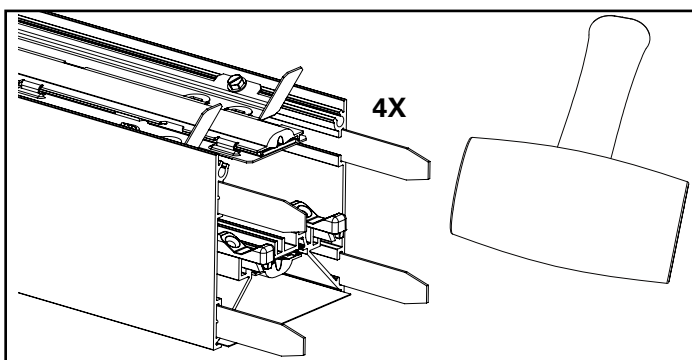
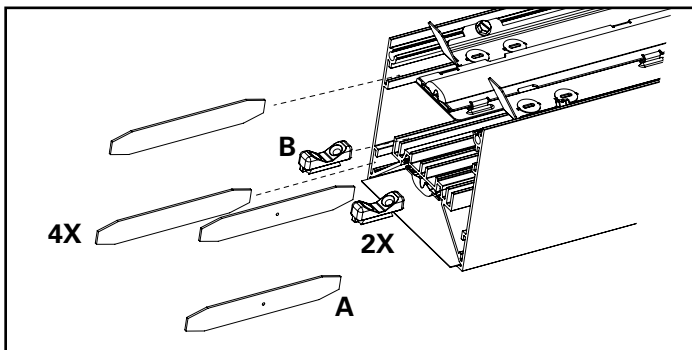

### ② Câble d'aéronef du luminaire

#### IMPORTANT

Faites glisser le câble croisé dans l'extrémité du luminaire. Les points de montage peuvent être ajustés vers l'intérieur plus tard, au besoin.

Pliez les languettes vers le haut après avoir inséré le câble transversal dans le luminaire afin de maintenir le câble pendant l'installation.

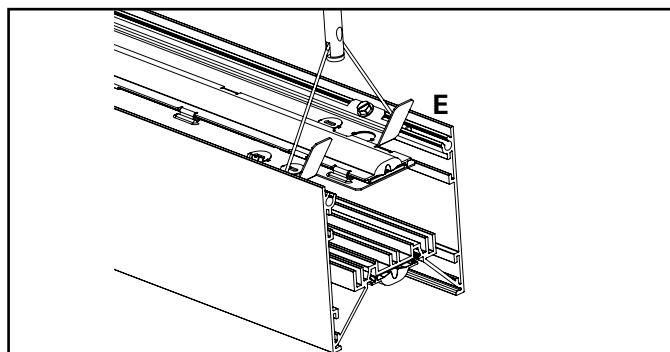
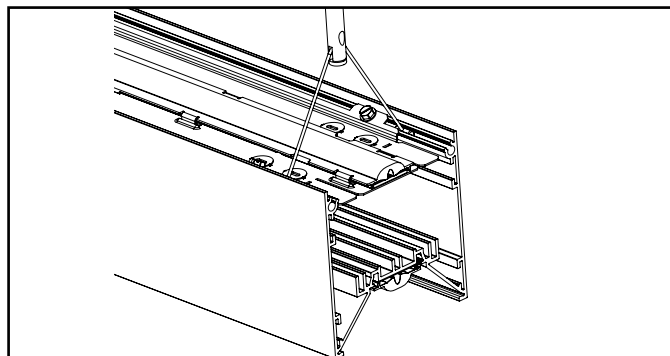
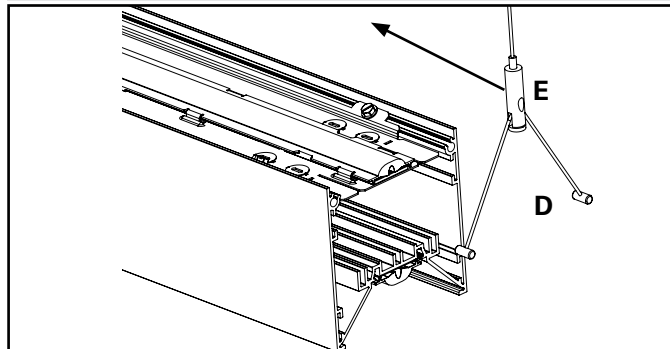

### ③ Chute de courant

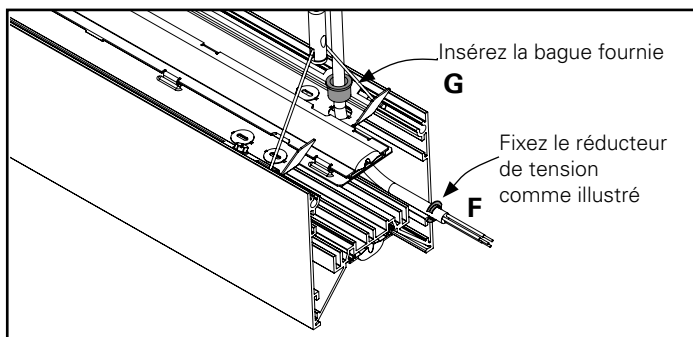

## Instructions d'installation - DEL suspendu SQ4 Continua

### ④ Assemblage

Assurez-vous que toutes les languettes sont pliées vers le haut pour pouvoir raccorder les luminaires et l'électricité. Fermez toutes les languettes lorsque vous avez terminé. Faites glisser le prochain luminaire sur celui qui est suspendu jusqu'à ce que les raccords à lamelles s'enclenchent. Effectuez les connexions de fils et poussez les fils dans le boîtier avant de faire glisser les luminaires fermement ensemble. Une fois les luminaires poussés ensemble, fixez les raccords coulés avec les vis taraud à tête hexagonale no 8-18 x 5/8 (C) fournies.

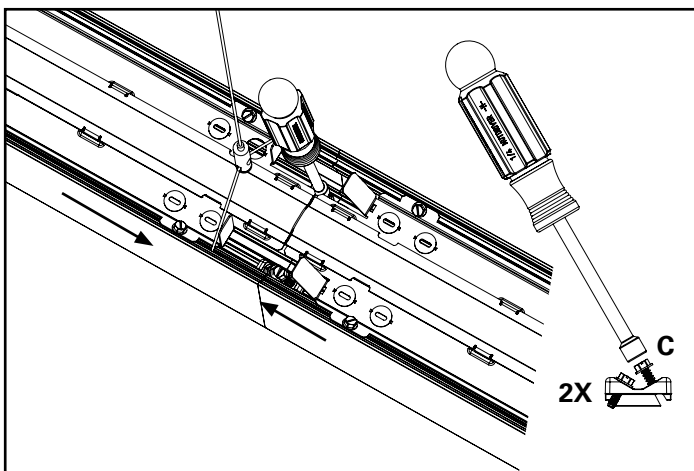
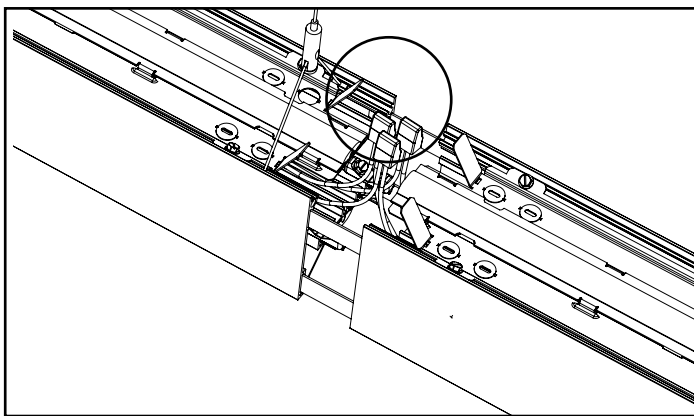
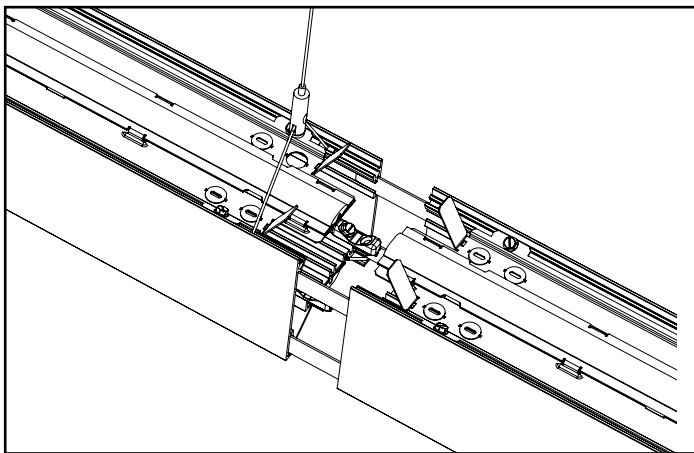

### ⑤ Lentille en rouleau

**IMPORTANT :** Si l'environnement est poussiéreux ou sale, il est recommandé de laisser les rouleaux de lentille dans l'emballage de plastique et de les installer à la toute fin. Installez la lentille en rouleau avec des gants propres.

**IMPORTANT :** Mettez le luminaire sous tension pour faire l'essai des DEL et confirmez l'allumage avant d'installer la lentille en rouleau.

Soutenez le rouleau de lentille à une extrémité du luminaire (comme montré) pendant qu'une autre personne déroule la lentille.

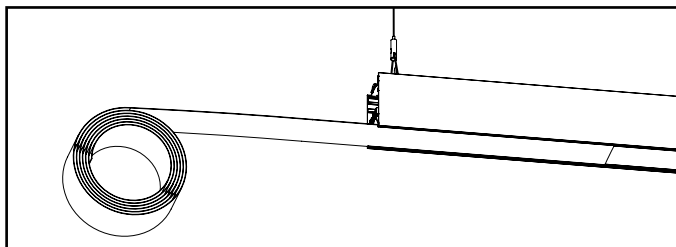

#### Option de lentille de perception

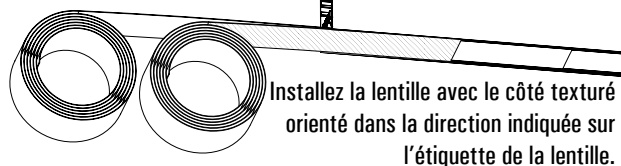

**IMPORTANT :** Les extrémités de lentille doivent dépasser de 6,3 mm (1/4 po) à chaque extrémité du luminaire. Découpez la lentille, là où nécessaire. **ÉVITEZ DE COUPER TROP COURT.**

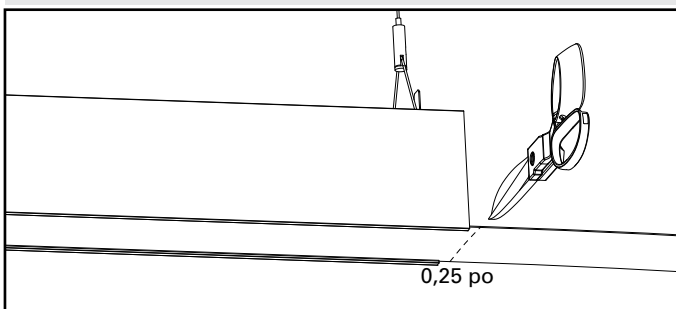

### ⑥ Déflecteur en option

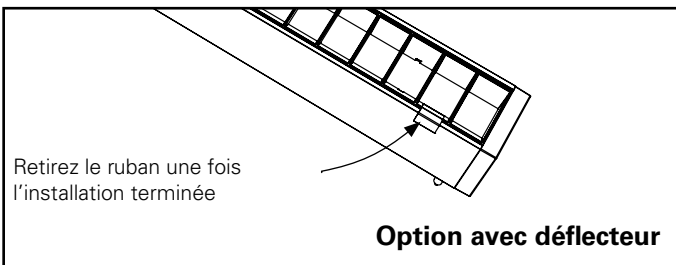

Retirez le ruban de déflecteur une fois les luminaires installés. Après avoir retiré le ruban, assurez-vous que les composants du déflecteur de l'éclairage vers le bas sont espacés de manière appropriée afin qu'il y ait un écart minimal entre eux.

## Instructions d'installation - DEL suspendu SQ4 Continua

### ⑦ Capuchons d'extrémité

Installez fermement les capuchons d'extrémité au luminaire en utilisant les raccords coulés. Fermez toutes les languettes lorsque vous avez terminé.

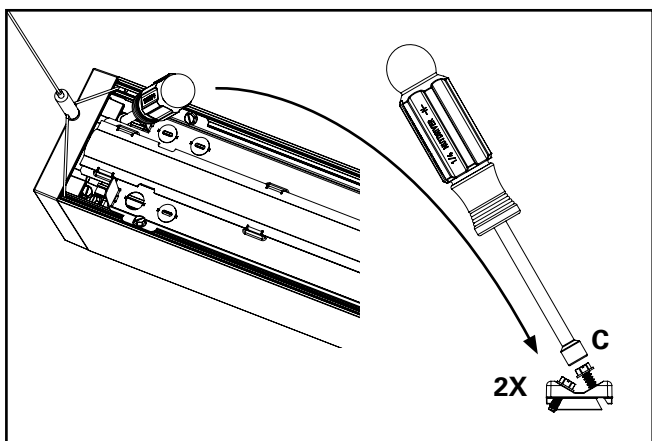
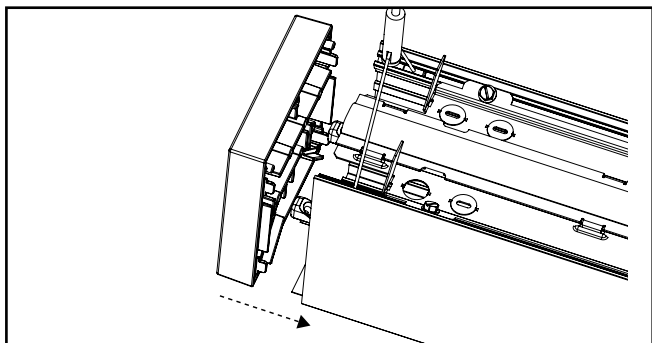

### ⑦ Capuchons d'extrémité des capteurs (le cas échéant)

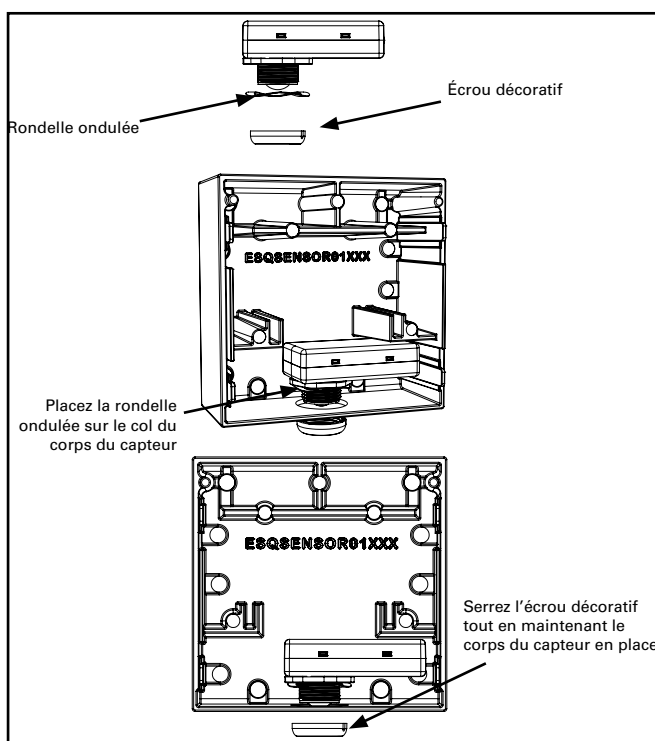

### ⑧ Montage latéral du capteur (le cas échéant)

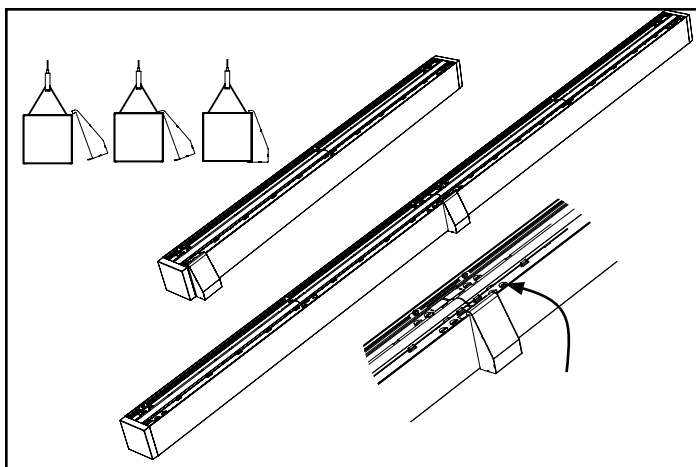
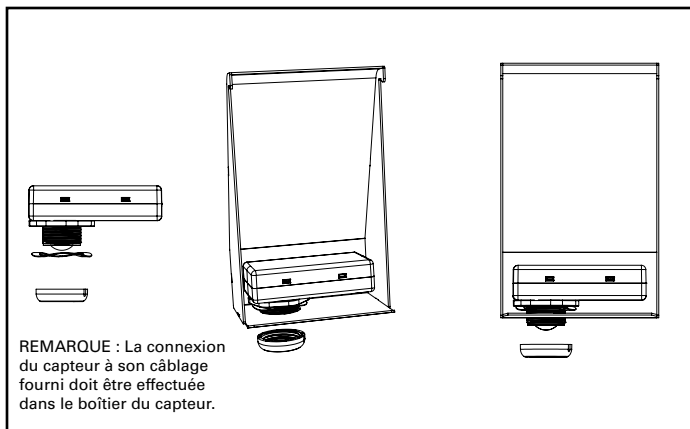

### ⑨ Entretien et nettoyage du luminaire :

Toujours suivre les procédures de nettoyage et de manipulation recommandées durant le nettoyage de la lentille. Elle peut être endommagée de façon permanente si elle n'est pas nettoyée ou manipulée correctement.

#### Nettoyage de la surface de la lentille par soufflage

La poussière et d'autres contaminants libres doivent être enlevés en soufflant avant d'utiliser toute autre technique de nettoyage. Il est recommandé d'utiliser de l'air comprimé sur toute la lentille pour prévenir l'accumulation statique.

#### Méthodes de nettoyage supplémentaires

Les empreintes digitales et les grosses particules de poussière peuvent être enlevées en essuyant délicatement la surface à l'aide d'un chiffon en microfibre propre. Si un autre nettoyage est requis, il est recommandé d'utiliser les lingettes CloroxMD pour nettoyer tous les contaminants en frottant légèrement la surface sale puis laisser sécher à l'air libre.

## Instrucciones de instalación - LED suspendido Continua SQ4

### **WARNING**



**Riesgo de incendio, descarga eléctrica, cortes u otros peligros de accidentes:** un electricista calificado debe realizar la instalación y el mantenimiento de este producto. Una persona con conocimientos sobre la construcción y el funcionamiento del producto y los riesgos implicados debe instalar este producto de conformidad con el código de instalación aplicable.



**Riesgo de incendios y descargas eléctricas:** asegúrese de que la alimentación esté DESCONECTADA antes de comenzar la instalación o intentar realizar el mantenimiento. Desconecte la alimentación en el interruptor de potencia o fusible.



**Riesgo de incendio:** conductores de suministro mínimo 90 °C.

**Riesgo de quemaduras:** desconecte la alimentación y espere a que se enfríe el luminario antes de manipularlo o realizarle el servicio de mantenimiento.

**Riesgo de lesiones personales:** debido a los bordes afilados, manejar con cuidado.



El incumplimiento de estas instrucciones puede provocar la muerte, lesiones corporales graves y daños materiales.

**EXENCIÓN DE RESPONSABILIDAD:** Cooper Lighting Solutions no asume ninguna responsabilidad por daños o pérdidas de ningún tipo que puedan surgir de la instalación, el manejo o el uso incorrectos, descuidados o negligentes de este producto.

**IMPORTANTE:** Lea atentamente antes de instalar el luminario. Conserve estas instrucciones para consultarlas en el futuro.

**AVISO:** El tornillo de conexión a tierra verde ya está ubicado correctamente. No lo cambie de ubicación.

**AVISO:** El luminario puede dañarse o ser inestable si no se instala correctamente.

**Nota:** Las especificaciones y las dimensiones están sujetas a modificaciones sin previo aviso.

**ATENCIÓN Departamento de Recibo:** Observe que la descripción real del luminario no carezca de piezas ni presente daños visibles al momento de la entrega. Presente el reclamo directamente al transportista de carga (LTL). Los reclamos por daños ocultos deben presentarse dentro de los 15 días posteriores a la entrega. Se debe guardar todo el material dañado, junto con el empaque original.

## Tabla de cableado

Fuente de alimentación (entrada)	
	Negro (BK): vivo
	Blanco (WT): neutro
	Verde (GN): conexión a tierra
	Violeta (VT): atenuación (+)
	Gris (GY): atenuación (-)

Fuente de alimentación (entrada)	
	Negro (BK): vivo
	Blanco (WT): neutro
	Verde (GN): conexión a tierra
	Violeta (VT): atenuación (+)
	Rosa (PK): atenuación (-)

Fuente de alimentación (entrada): cuando corresponda	
	Negro/rojo (BK/RD): vivo de emergencia
	Blanco/rojo (WT/RD): neutro de emergencia
	Negro/naranja (BK/OR): vivo del segundo circuito
	Blanco/naranja (WT/OR): neutro del segundo circuito
	Naranja (OR): atenuación (+) del segundo circuito
	Amarillo (YL): atenuación (-) del segundo circuito
	Azul (BL): batería/vivo no conmutado de emergencia

  

Ajuste vívido	
	Violeta/blanco (VT/WT): CCT (+) del primer circuito
	Rosa/negro (PK/BK): CCT (-) del primer circuito
	Negro/blanco (BK/WT): CCT (+) del segundo circuito
	Blanco/amarillo: CCT (-) del segundo circuito

Tenga en cuenta lo siguiente: El cable de atenuación gris se cambiará a un cable rosa en 2022.

## Equipo recomendado:

- Martillo
- Llave para tuercas de 1/4 in
- Destornillador de cabeza plana
- Tijeras o cuchilla afilada
- Guantes

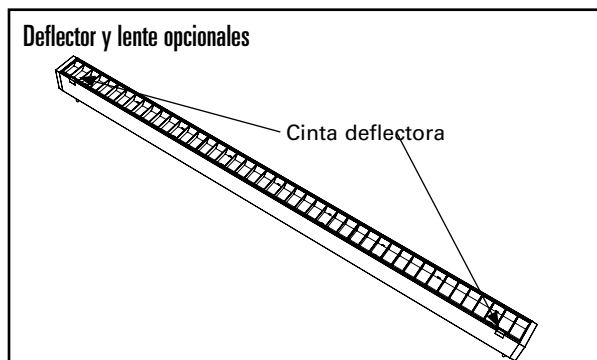

El deflector se envía preinstalado en el luminario. No retire la cinta deflectora hasta que se complete la instalación.

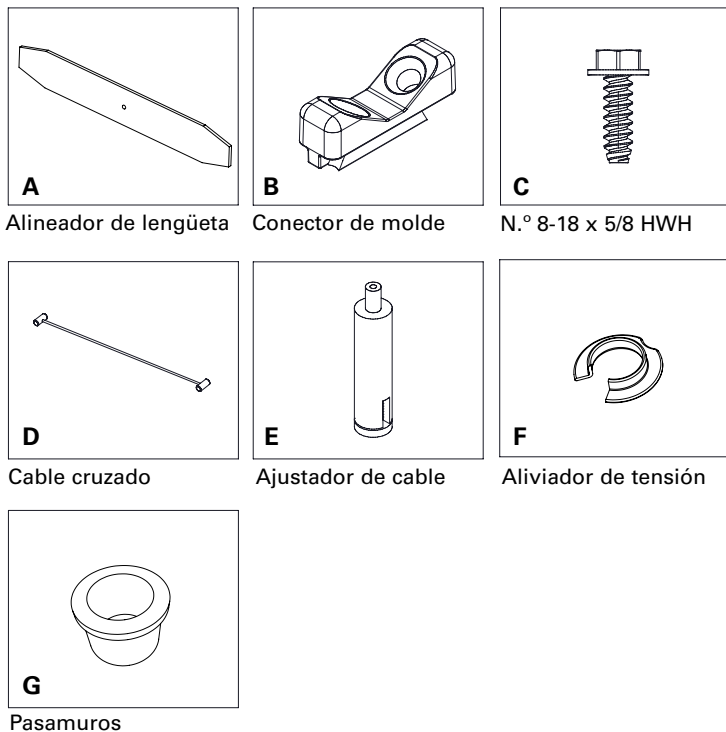

## Instrucciones de instalación - LED suspendido Continua SQ4

### Descripción general del sistema

#### Kit(s) de unión SQ4

- Alineadores de lengüeta (A) (x4)
- Conectores de molde (B) (2)
- Tornillos (C) n.º 8-18 x 5/8 HWH (4)

NOTA: Se requiere un kit para cada unión de luminario a luminario

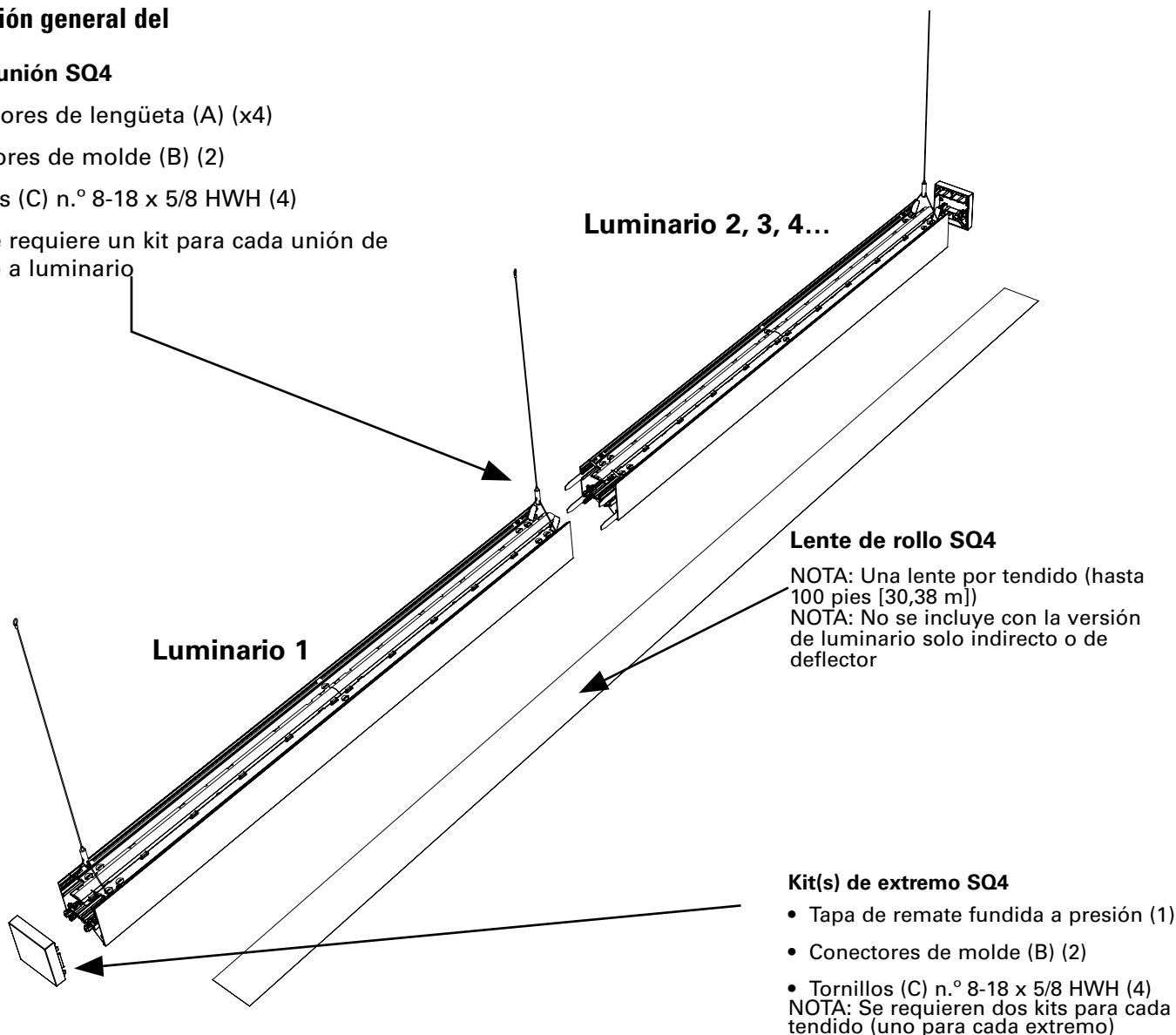

### Espacio de montaje

Distancia máxima de ubicación de montaje flexible desde el extremo de la unidad: 1 pie (30,48 cm) para la unidad de 4 pies (1,21 m), 1 pie (30,48 cm) para la unidad de 6 pies (1,82 m), 2 pies (60,96 cm) para la unidad de 8 pies (2,43 m), 4 pies (1,21 m) para la unidad de 12 pies (3,65 m). La distancia máxima entre los puntos de montaje no debe exceder los 12 pies (3,65 m).

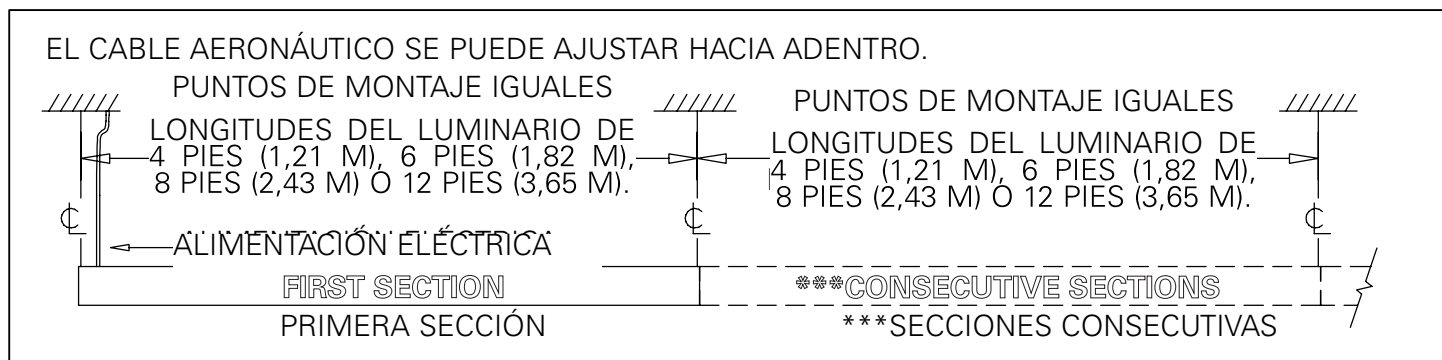

Para la instalación en el techo, consulte las instrucciones de la interfaz de techo por separado.

## Instrucciones de instalación - LED suspendido Continua SQ4

### ① Accesorios de unión

En cada extremo del luminario, asegure los alineadores de lengüeta hasta la mitad en el extremo del luminario con un martillo e instale los conectores de molde.

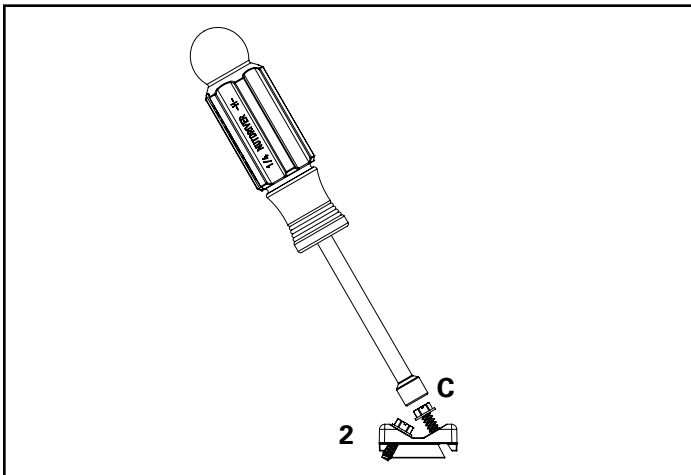
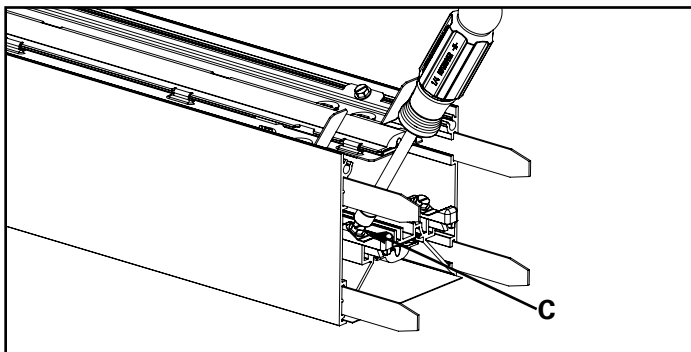
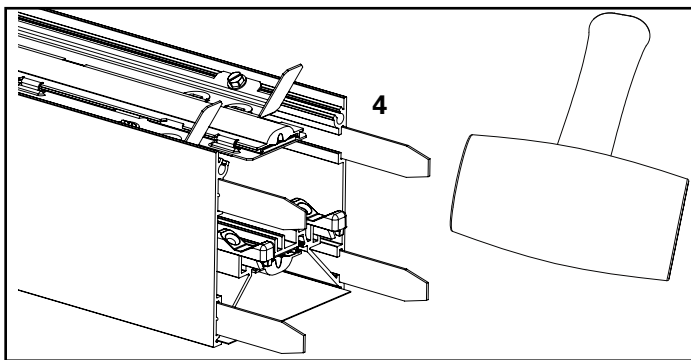
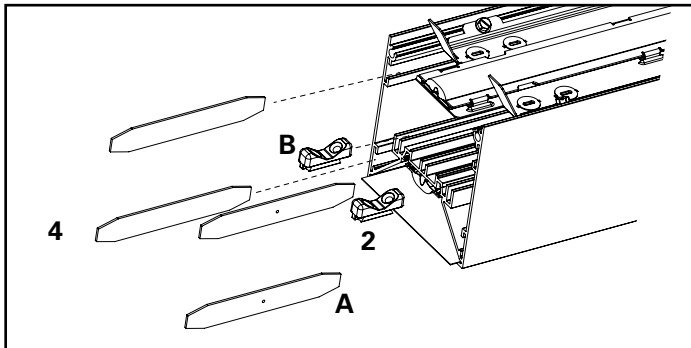

### ② Cable aeronáutico en el luminario

#### IMPORTANTE

Deslice el cable cruzado en el extremo del luminario. Los puntos de montaje se pueden ajustar hacia adentro más tarde según sea necesario.

Doble las lengüetas hacia arriba después de insertar el cable cruzado dentro del luminario para mantener el cable cruzado durante la instalación.

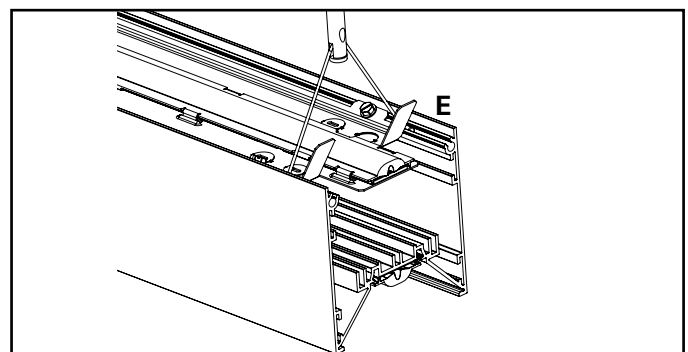
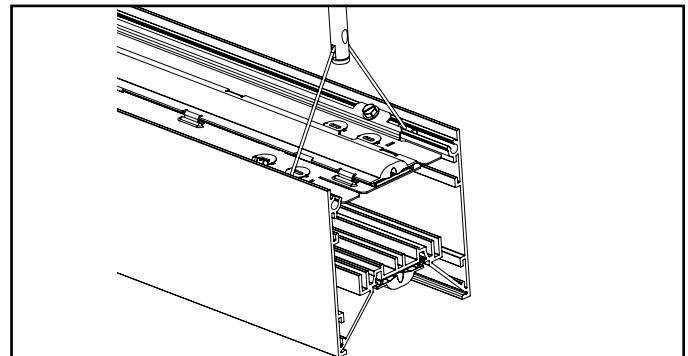
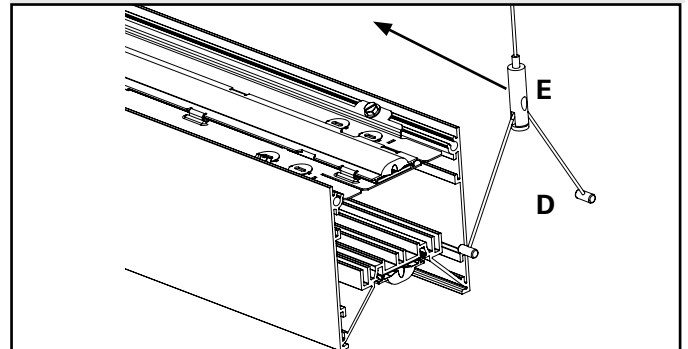

### ③ Caída de potencia

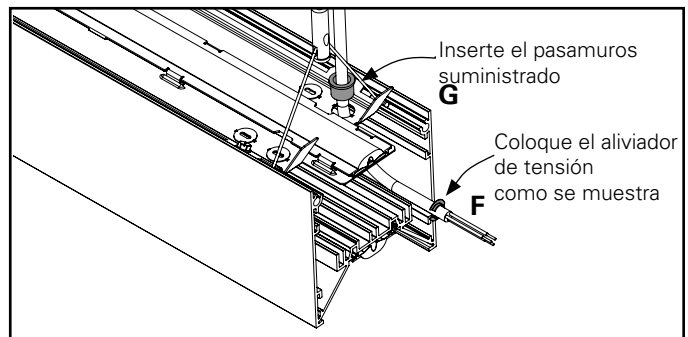



## Instrucciones de instalación - LED suspendido Continua SQ4

### ④ Unión

Asegúrese de que todas las lengüetas estén dobladas hacia arriba para unir y realizar las conexiones eléctricas. Cierre todas las lengüetas una vez que haya terminado. Deslice el siguiente luminario en el luminario colgante hasta que se enganchen los conectores de lengüetas. Realice las conexiones de cableado y empuje los cables hacia el interior de la carcasa antes de deslizar los luminarios con firmeza juntos. Una vez que los luminarios estén juntos, ajuste los conectores utilizando los tornillos n.º 8-18 x 5/8 HWH.

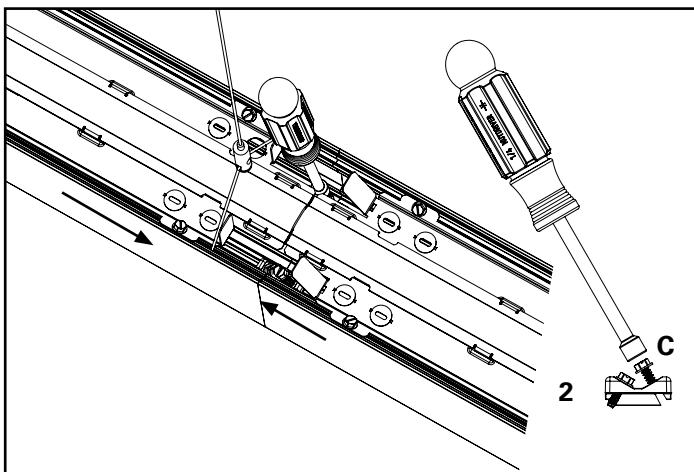
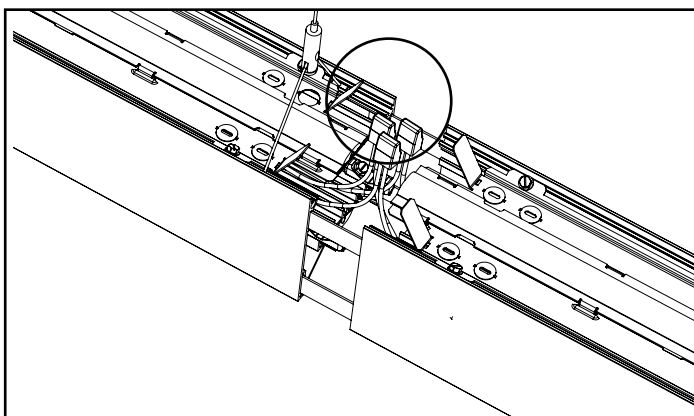
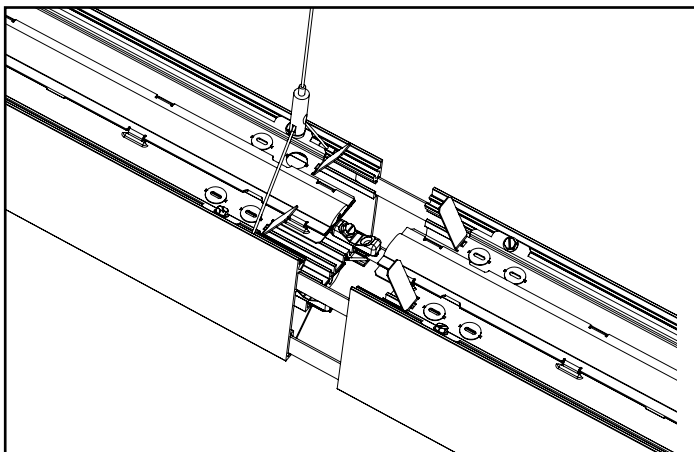

### ⑤ Lente de rollo

**IMPORTANTE:** Si hay polvo o suciedad, la práctica recomendada es mantener los rollos de la lente en un empaque de plástico e instalarlos una vez que todo esté limpio. Instale la lente de rollo con guantes de trabajo limpios.

**IMPORTANTE:** Encienda el luminario para probar las luces LED y confirme que estén todas encendidas antes de comenzar la instalación del lente de rollo.

Apoye la lente de rollo en un extremo del luminario (como se muestra) mientras otra persona saca la lente.

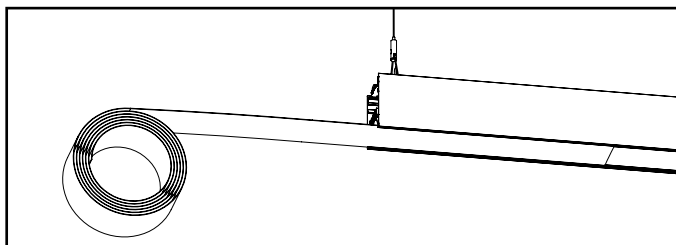

#### Opción de lente de percepción

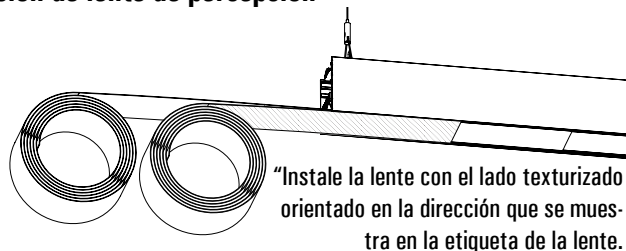

**IMPORTANTE:** Los extremos de las lentes deben sobresalir  $\frac{1}{4}$  in (0,63 cm) del luminario en cada extremo. Recorte la lente donde sea necesario. **NO CORTE POR DEBAJO.**

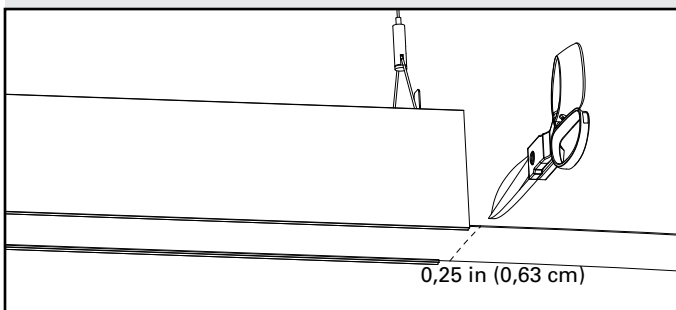

### ⑥ Deflector opcional

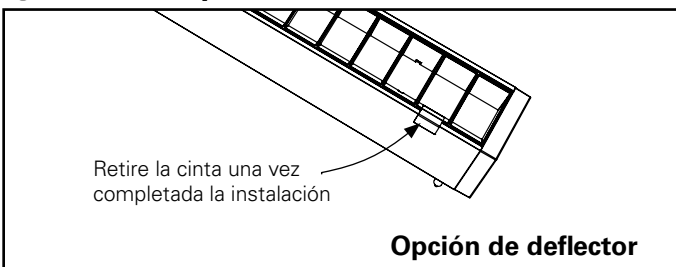

Retire la cinta deflectora después de instalar los luminarios. Una vez que quite la cinta, asegúrese de que los componentes del deflector de la iluminación descendente estén espaciados de manera adecuada para que haya un espacio mínimo entre ellos.

## Instrucciones de instalación - LED suspendido Continua SQ4

### ⑦ Tapas de remate

Asegure las tapas de remate al luminario con conectores de molde. Cierre todas las lengüetas una vez que haya terminado.

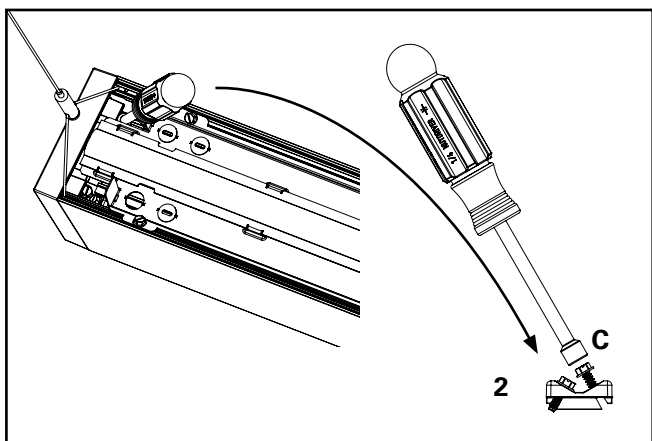
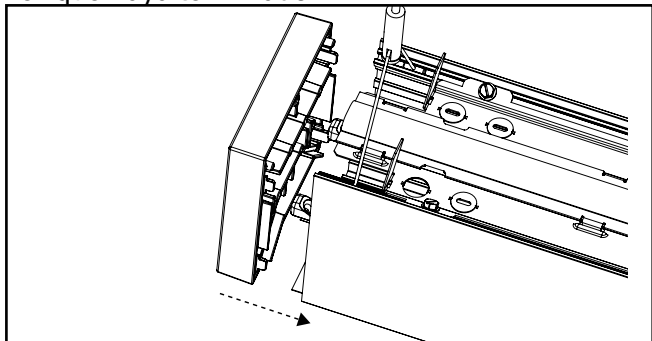

### ⑦ Tapas de remate del sensor (si corresponde)

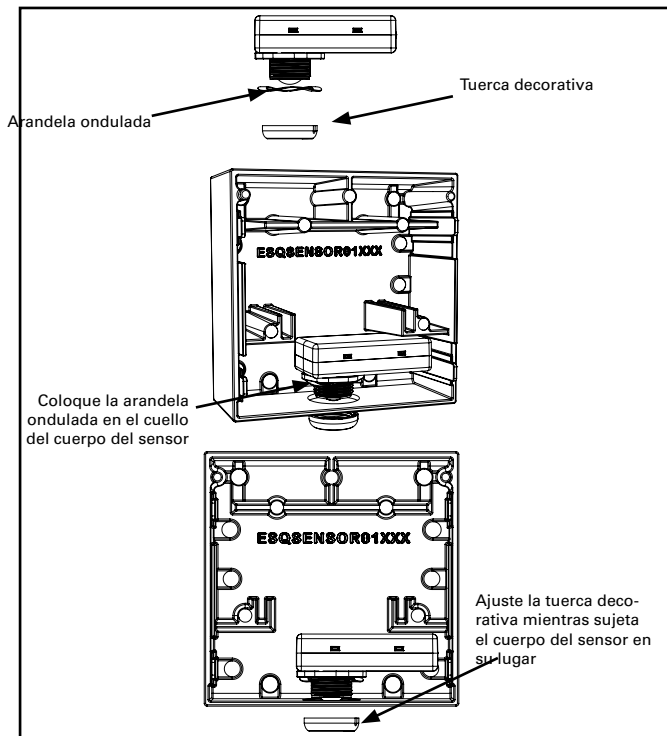

### ⑧ Montaje lateral del sensor (si corresponde)

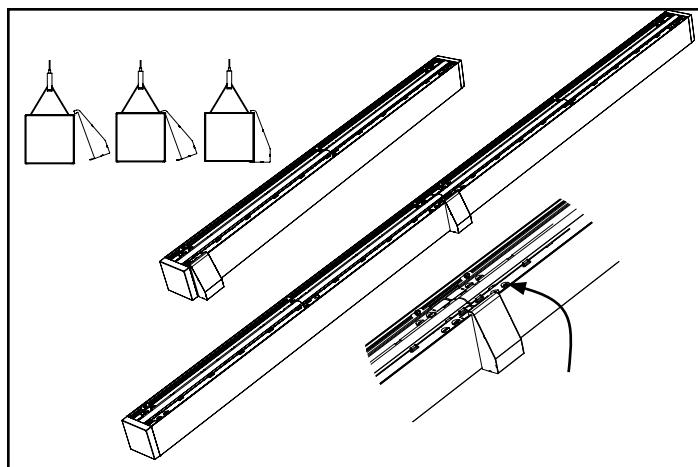
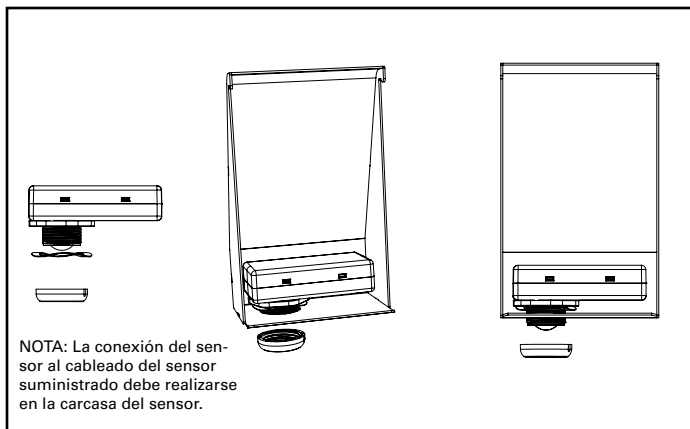

### ⑨ Limpieza/mantenimiento del luminario:

Siempre siga los procedimientos de limpieza y manipulación recomendados al limpiar la lente. La limpieza o el manejo incorrectos pueden causar daños irreversibles.

#### Soplado de la superficie de la lente

Deben soplar el polvo y demás contaminantes sueltos antes de utilizar cualquier otra técnica de limpieza. Se recomienda el uso de aire comprimido sobre toda la lente para evitar la acumulación de energía estática.

#### Métodos de limpieza adicionales

Pueden quitarse las huellas digitales y las partículas de polvo grandes frotando suavemente la superficie con un trapo de microfibra limpio. Si es necesario limpiar más, se recomienda usar toallitas Clorox® para eliminar los contaminantes restantes frotando suavemente el área afectada y dejando secar al aire.

## Warranties and Limitation of Liability

Please refer to [www.cooperlighting.com/WarrantyTerms](http://www.cooperlighting.com/WarrantyTerms) for our terms and conditions.

## Garanties et limitation de responsabilité

Veillez consulter le site [www.cooperlighting.com/WarrantyTerms](http://www.cooperlighting.com/WarrantyTerms) pour obtenir les conditions générales.

## Garantías y Limitación de Responsabilidad

Visite [www.cooperlighting.com/WarrantyTerms](http://www.cooperlighting.com/WarrantyTerms) para conocer nuestros términos y condiciones.

### FCC Statement

• This device complies with Part 15 of the FCC Rules. Operation is subject to the following two conditions:

- (1) This device may not cause harmful interference.
- (2) This device must accept any interference received, including interference that may cause undesired operation.

**Note:** The grantee is not responsible for any changes or modifications not expressly approved by the party responsible for compliance. Such modifications could void the user's authority to operate the equipment.

**Note:** The equipment has been tested and found to comply with the limits for a Class B digital device, pursuant to part 15 of the FCC Rules. These limits are designed to provide reasonable protection against harmful interference in a residential installation. This equipment generates uses and can radiate radio frequency energy and, if not installed and used in accordance with the instructions, may cause harmful interference to radio communications. However, there is no guarantee that interference will not occur in a particular installation. If this equipment does cause harmful interference to radio or television reception, which can be determined by turning the equipment off an on, the user is encouraged to try to correct the interference by one or more of the following measures:

- Reorient or relocate the receiving antenna.
- Increase the separation between the equipment and receiver.
- Connect the equipment into an outlet on a circuit different from that to which the receiver is connected.
- Consult the dealer or an experienced radio/TV technician for help.

This device complies with FCC radiation exposure limits set forth for an uncontrolled environment. This equipment must be installed and operated in accordance with provided instructions and the antenna(s) used for this transmitter must be installed to provide a separation distance of at least 20 cm from all persons.

### Énoncé de la FCC

• Ce dispositif est conforme à la section 15 des règlements de la FCC. Son fonctionnement est assujéti aux deux conditions suivantes :

- (1) Ce dispositif ne doit pas provoquer d'interférences nuisibles.
- (2) Ce dispositif doit accepter toutes les interférences reçues, même celles qui pourraient provoquer un fonctionnement indésirable.

**Remarque :** Le concessionnaire n'est pas responsable des changements ou modifications non expressément approuvés par la partie responsable de la conformité. De telles modifications peuvent annuler le droit de l'utilisateur à utiliser cet équipement.

**Remarque :** Le matériel a été mis à l'essai et est conforme aux limites d'un appareil numérique de classe B, en vertu de la partie 15 des règlements de la FCC.

Ces limites sont conçues pour assurer une protection raisonnable contre tout brouillage nuisible dans une installation résidentielle. Ce matériel produit, utilise et peut émettre des ondes radioélectriques et, s'il n'est pas installé et utilisé conformément aux instructions, il peut créer des parasites nuisibles aux communications radio. Cependant, il n'existe aucune garantie que les interférences ne se produiront pas avec une installation particulière. Si ce matériel cause des brouillages préjudiciables à la réception de la radio ou de la télévision qui peuvent être déterminés en mettant le matériel hors tension et sous tension, l'utilisateur est invité à essayer de corriger ce brouillage au moyen de l'une ou de plusieurs des mesures suivantes :

- Réorientez ou déplacez l'antenne réceptrice.
- Augmentez la distance entre le matériel et le récepteur.
- Branchez le matériel sur la prise électrique d'un circuit autre que celui sur lequel le récepteur est branché.
- Demandez de l'aide au détaillant ou à un technicien radio ou télé qualifié.

Cet appareil est conforme aux limites d'exposition aux rayonnements de la FCC établies pour un environnement non contrôlé. Ce matériel doit être installé et fonctionner conformément aux instructions fournies, et les antennes utilisées pour la transmission doivent être installées de manière à se trouver à au moins 20 cm de distance de toute personne.

## Declaración de la Comisión Federal de Comunicaciones (FCC)

• Este dispositivo cumple con la Sección 15 de las Reglas de la FCC. Su funcionamiento debe estar sujeto a las siguientes dos condiciones:

- (1) Es posible que este dispositivo no cause interferencias perjudiciales.
- (2) Este dispositivo debe aceptar cualquier interferencia recibida, incluida una interferencia que pueda causar un funcionamiento no deseado.

**Nota:** El titular no es responsable por los cambios o modificaciones no aprobados expresamente por la parte responsable del cumplimiento. Tales modificaciones podrían anular la autoridad del usuario para operar el equipo.

**Nota:** Se ha probado el equipo y se ha determinado que cumple con los límites de un dispositivo digital Clase B, conforme a la Parte 15 de las normas de la FCC. Estos límites están diseñados para proporcionar una protección razonable contra las interferencias dañinas en una instalación residencial. Este equipo genera, utiliza y puede emitir energía de radiofrecuencia y, si no se lo instala de conformidad con las instrucciones, podría provocar interferencia dañina en las comunicaciones de radio. No obstante, no hay garantía de que no se produzcan interferencias en una instalación particular. Si este equipo causa interferencias dañinas en la recepción de radio o televisión, lo cual se puede comprobar si se enciende y apaga el equipo, se recomienda al usuario que intente corregir la interferencia mediante una o más de las siguientes medidas:

- Reoriente o reubique la antena receptora.
- Aumente la separación entre el equipo y el receptor.
- Conecte el equipo al tomacorriente de un circuito distinto de aquel al que está conectado el receptor.
- Consulte al distribuidor o a un técnico de radio/televisión calificado para obtener ayuda.

Este dispositivo cumple con los límites de exposición a la radiación de FCC establecidos para un entorno no controlado. Este equipo debe instalarse y operarse de acuerdo con las instrucciones proporcionadas, y las antenas utilizadas para este transmisor deben instalarse para proporcionar una distancia de separación de al menos 20 cm de todas las personas.

**Cooper Lighting Solutions**  
1121 Highway 74 South  
Peachtree City, GA 30269  
P: 770-486-4800  
[www.cooperlighting.com](http://www.cooperlighting.com)

**Canada Sales**  
5925 McLaughlin Road  
Mississauga, Ontario L5R 1B8  
P: 905-501-3000  
F: 905-501-3172

© 2021 Cooper Lighting Solutions  
All Rights Reserved  
Publication No. IL524124EN  
November 8, 2021

Cooper Lighting Solutions is a registered trademark. All trademarks are property of their respective owners.

Cooper Lighting Solutions est une marque de commerce déposée. Toutes les autres marques de commerce sont la propriété de leur propriétaire respectif.

Cooper Lighting Solutions es una marca comercial registrada. Todas las marcas comerciales son propiedad de sus respectivos propietarios.

Product availability, specifications, and compliances are subject to change without notice

La disponibilité du produit, les spécifications et les conformités peuvent être modifiées sans préavis

La disponibilidad de productos, las especificaciones y los cumplimientos están sujetos a cambio sin previo aviso

