

Installation Instructions for L809, LJ809, LL809 Series

Fixtures

Instructions d'installation pour luminaire de modèles L809, LJ809, LL809

Instrucciones de instalación para las luminarias serie L809, LJ809, LL809

IMPORTANT SAFETY INSTRUCTIONS

- Read carefully for your protection and save all instructions.
- Wear rubber-soled shoes and work on a sturdy ladder.
- This fixture must be installed according to the National Electric Code and local building codes.
- To avoid a hazard to children, account for all parts and destroy all packing materials.
- Do not install in damp or wet locations.
- Do not install luminaire assembly closer than 6 inches from any curtain or similar combustible material.
- For use on ceiling mount only. NOT for use on a vertically mounted track.



- **Risk for Fire or Electric Shock**
Keep away from flammable vapors or materials. Please consult an electrician for installation if uncertain of luminaire electrical systems.
- **Risk of Electric Shock**
To avoid possible electrical shock, be sure that power supply is turned off at fuse box or circuit breaker before installing or servicing fixture. To reduce the risk of fire and electrical shock, use only fixtures and fittings intended for use with "L" series 120V HALO Track.
- **Risk of Burn**
Disconnect power and allow fixture to cool before handling fixture

INSTRUCTIONS DE SÉCURITÉ IMPORTANTES

- Pour votre protection, lisez attentivement ces instructions et conservez-les.
- Portez des souliers à semelles de caoutchouc et utilisez une échelle robuste.
- Ce luminaire doit être installé en respectant le Code national de l'électricité et les codes du bâtiment locaux.
- Utilisez seulement les luminaires et les adaptateurs conçus pour être utilisés avec les modèles de rails « L » de 120 V de HALO.
- N'installez pas dans des endroits humides ou mouillés.
- N'installez pas ce luminaire à moins de 15,2 cm (6 po) de rideaux ou de matériau combustible semblable.
- Pour une installation au plafond seulement. Ne pas utiliser sur un rail monté à la verticale.



- **Risque d'incendie et de décharge électrique**
Gardez éloigné des matériaux et des vapeurs inflammables. Veuillez consulter un électricien si vous ne connaissez pas les exigences du système d'installation électrique du luminaire.
- **Risque de décharge électrique**
Pour éviter la possibilité d'une décharge électrique, assurez-vous que la source d'alimentation est hors tension depuis la boîte des fusibles ou du disjoncteur avant d'installer ou de réparer le luminaire. Pour éviter les dangers pour les enfants, ne perdez aucune pièce et détruisez tous les matériaux d'emballage.
- **Risque de brûlure**
Débranchez la source d'alimentation et laissez refroidir le luminaire avant de procéder à son entretien.

INSTRUCCIONES IMPORTANTES DE SEGURIDAD

- Lea atentamente todas las instrucciones para su protección y guárdelas.
- Use zapatos con suela de goma y trabaje sobre una escalera resistente.
- Esta luminaria debe instalarse de acuerdo con el Código Eléctrico Nacional y los códigos de construcción locales.
- Para evitar generar riesgos para los niños, cerciórese de tener todas las partes y destruya todo el material de empaque.
- No instale el producto en lugares húmedos o mojados.
- No instale el módulo de iluminación a menos de 6 pulgadas de una cortina o un material combustible similar.
- Para usar en montaje en techos únicamente. NO debe utilizarse en un canal de montaje vertical.



- **Riesgo de incendio o descarga eléctrica**
Mantenga el producto alejado de materiales o vapores inflamables. Consulte a un electricista para realizar la instalación de sistemas eléctricos de luminarias si no está seguro.
- **Riesgo descarga eléctrica**
Para evitar una posible descarga eléctrica, asegúrese de que la fuente de alimentación esté apagada en la caja de fusibles o en el disyuntor antes de instalar la luminaria o hacer el mantenimiento de una. Para reducir el riesgo de incendio y descarga eléctrica, use únicamente luminarias y apliques diseñados para utilizarse con el canal HALO serie "L" de 120 V.
- **Riesgo de quemaduras**
Desconecte la alimentación y espere que la luminaria se enfríe antes de manipularla.

IB51816521ML

TO INSTALL UNIT ON TRACK

1. Locate the CONNECTOR GROUND CONTACT and CONNECTOR NEUTRAL CONTACT on LED fixture adapter and TRACK POLARITY LINE on track. See Figure 1 and 2 respectively.
2. Hold the LED track fixture body securely. See Figure 3. Move the CONTACT HEAD into track. See Figure 4.
3. Twist adapter approximately 1/4 turn (90°) until it locks into track opening. CONNECTOR GROUND CONTACT and CONNECTOR NEUTRAL CONTACT on adapter need to align with TRACK GROUND CONTACT, and TRACK NEUTRAL CONTACT respectively. The CONNECTOR GROUND and NEUTRAL CONTACTS should also be aligned with the TRACK POLARITY LINE. (Refer to Figure 1 and 2).

Note: Forcing the mounting adapter in the wrong direction may damage the contact assembly. If mounting adapter will not turn easily, twist adapter in the opposite direction.

INSTALLATION DU LUMINAIRE SUR UN RAIL

1. Repérez la MISE À LA TERRE DU CONNECTEUR et le CONTACT NEUTRE DU CONNECTEUR situés sur l'adaptateur du luminaire DEL et du CONDUIT DE POLARITÉ DU RAIL situé sur le rail. Voir respectivement les figures 1 et 2.
2. Tenez fermement le boîtier du luminaire DEL du rail. Voir figure 3. Insérez la TÊTE DU CONTACT dans le rail. Voir Figure 4.
3. Tournez l'adaptateur sur environ 1/4 de tour (90°) jusqu'à ce qu'il s'enclenche dans l'ouverture du rail. La MISE À LA TERRE DU CONNECTEUR et le CONTACT NEUTRE DU CONNECTEUR de l'adaptateur doit être aligné respectivement avec le CONTACT DE MISE À LA TERRE DU RAIL et LE CONTACT NEUTRE DU RAIL. La MISE À LA TERRE DU CONNECTEUR et les CONTACTS NEUTRES doivent aussi être alignés avec le CONDUIT DE POLARITÉ. (Consultez les figures 1 et 2).

Remarque: Ne pas forcer l'adaptateur de montage dans la mauvaise direction pour éviter d'endommager l'ensemble de contact. Si l'adaptateur de montage ne tourne pas facilement, tournez-le dans la direction opposée.

PARA INSTALAR UNA UNIDAD EN EL CANAL

1. Identifique el CONTACTO DE CONEXIÓN A TIERRA DEL CONECTOR y el CONTACTO NEUTRO DEL CONECTOR del adaptador de la luminaria LED y la LÍNEA DE POLARIDAD DEL CANAL en el canal. Consulte las Figuras 1 y 2 respectivamente.
2. Sostenga el cuerpo de la luminaria LED del canal con firmeza. Consulte la Figura 3. introduzca el CABEZAL DE CONTACTO en el canal. Consulte la Figura 4.
3. Gire el adaptador un cuarto de vuelta (90° aproximadamente hasta que se trabe en la apertura del canal. El CONTACTO DE CONEXIÓN A TIERRA DEL CONECTOR y el CONTACTO NEUTRO DEL CONECTOR del adaptador deben alinearse con el CONTACTO DE CONEXIÓN A TIERRA DEL CANAL y el CONTACTO NEUTRO DEL CANAL, respectivamente. La CONEXIÓN A TIERRA DEL CONECTOR y los CONTACTOS NEUTROS también deben alinearse con la LÍNEA DE POLARIDAD DEL CANAL (Consulte las Figuras 1 y 2).

Nota: Si fuerza el adaptador de montaje hacia la dirección incorrecta, esto puede dañar el módulo de contactos. Si el adaptador de montaje no gira fácilmente, gire el adaptador en la dirección opuesta.

Note: DO NOT touch the TRACK CONTACTS directly as they could cause electrical shock.

Avertissement : NE touchez PAS directement aux CONTACTS DU RAIL pour éviter une décharge électrique

Advertencia: NO toque los CONTACTOS DEL CANAL directamente, dado que podría recibir una descarga eléctrica

Figure 1.

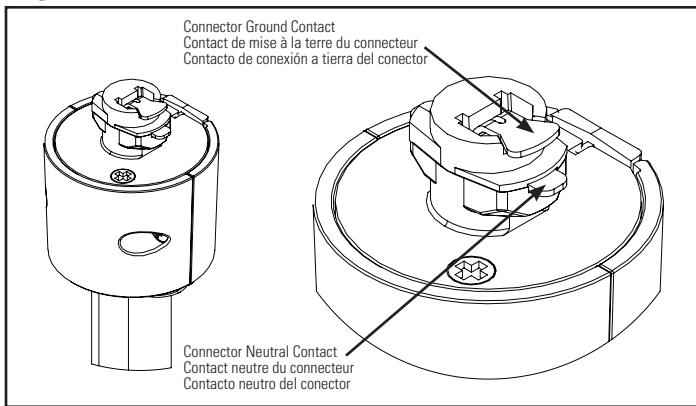

Figure 2.

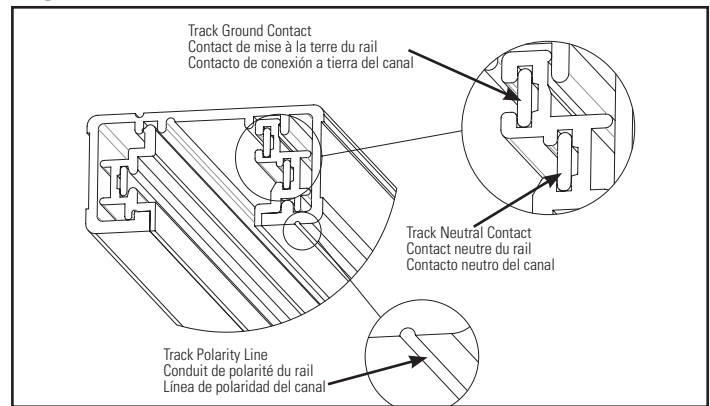

Figure 3.

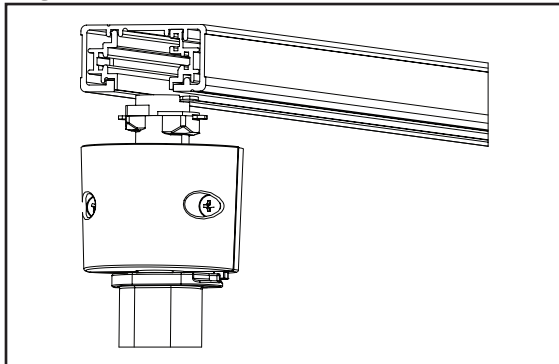
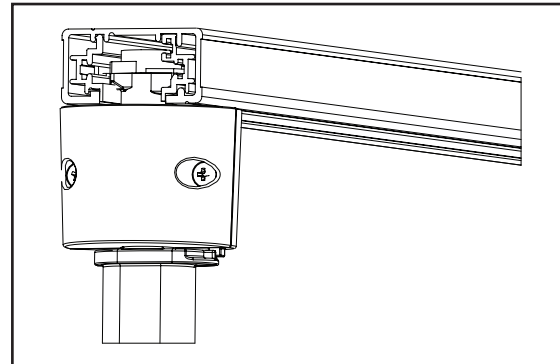

Figure 4.



TO REMOVE UNIT FROM TRACK

Note: Allow unit to cool before removing from track.

1. Holding the LED track fixture body securely, pull the latch on the adaptor housing downward. Now, twist adapter approximately 1/4 turn(90°). The outer connector housing locking tabs should be outside the track opening.
2. Remove fixture from track.

TO AIM THE LED FIXTURE TO THE DESIRED LOCATION

1. After LED fixture is installed on the track, the track head can be rotated 340° and tilted 100° from the vertical (downward) position in order to adjust the fixture to the desired illuminating position (Figure 5).

Figure 5.

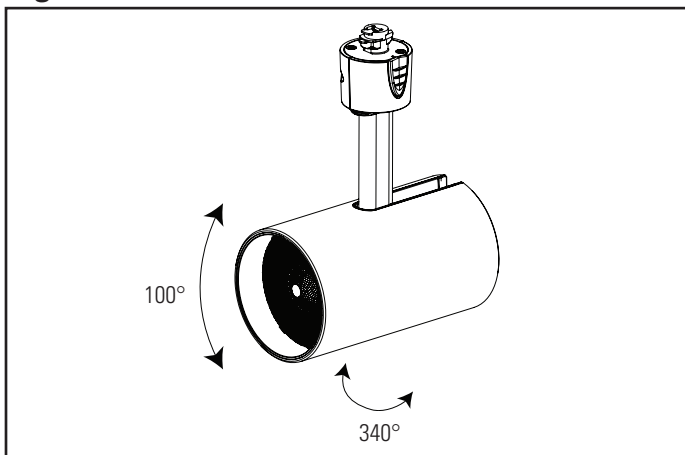
**5-YEAR LIMITED WARRANTY**

THE FOLLOWING WARRANTY IS EXCLUSIVE AND IN LIEU OF ALL OTHER WARRANTIES, WHETHER EXPRESS, IMPLIED OR STATUTORY INCLUDING, BUT NOT LIMITED TO, ANY WARRANTY OF MERCHANTABILITY OR FITNESS FOR ANY PARTICULAR PURPOSE.

Cooper Lighting Solutions warrants to customers that, for a period of five years from the date of purchase, Halo LED series products will be free from defects in materials and workmanship. The obligation of Cooper Lighting Solutions under this warranty is expressly limited to the provision of replacement products. This warranty is extended only to the original purchaser of the product. A purchaser's receipt or other proof of date of original purchase acceptable to Cooper Lighting Solutions is required before warranty performance shall be rendered.

THIS WARRANTY DOES NOT APPLY TO COOPER LIGHTING SOLUTIONS PRODUCTS THAT HAVE BEEN ALTERED OR REPAIRED OR THAT HAVE BEEN SUBJECTED TO NEGLIGENCE, ABUSE, MISUSE OR ACCIDENT (INCLUDING SHIPPING DAMAGES). THIS WARRANTY DOES NOT APPLY TO PRODUCTS NOT MANUFACTURED BY COOPER LIGHTING SOLUTIONS WHICH HAVE BEEN SUPPLIED, INSTALLED, AND/OR USED IN CONJUNCTION WITH COOPER LIGHTING SOLUTIONS PRODUCTS. DAMAGE TO THE PRODUCT CAUSED BY REPLACEMENT BULBS OR CORROSION OR DISCOLORATION OF BRASS COMPONENTS ARE NOT COVERED BY THIS WARRANTY. LIMITATION OF LIABILITY:

POUR RETIRER L'APPAREIL DU RAIL

Remarque: Laissez refroidir l'appareil avant de le retirer du RAIL.

1. Tenez fermement le boîtier du luminaire DEL du rail. Tirez le loquet du boîtier de l'adaptateur vers le bas. Faites ensuite tourner l'adaptateur d'environ 1/4 de tour (90°). Les languettes de verrouillage du boîtier du connecteur extérieur doivent être à l'extérieur de l'ouverture du rail.
2. Retirez le luminaire du rail.

POUR ORIENTER LE LUMINAIRE À DEL VERS L'ENDROIT DÉSIRÉ

1. Une fois le luminaire à DEL installé sur le rail, la tête du rail peut être tournée à un angle de 340° et inclinée à un angle de 100° à la position verticale (vers le bas); cela vous permettra d'orienter le luminaire dans l'angle d'éclairage désiré (figure 5).

PARA QUITAR LA UNIDAD DEL CANAL

Nota: Espere que la unidad se enfríe antes de quitarla del canal.

1. Sujete firmemente el cuerpo del luminario de riel LED. Tire hacia abajo del pestillo en la carcasa del adaptador. A continuación, gire el adaptador aproximadamente 1/4 de vuelta (90°). Las lengüetas de bloqueo de la carcasa del conector externo deben estar fuera de la abertura del riel.
2. Quite la luminaria del canal.

PARA APUNTAR EL LUMINARIO LED HACIA LA DIRECCIÓN DESEADA

1. Tras instalar el luminario led en la vía, es posible rotar el extremo de la vía 340° e inclinarlo 100° desde la posición vertical (hacia abajo) para ajustar el luminario a la posición de iluminación deseada (Figura 5).

GARANTIE LIMITÉE DE 5 ANS

LA PRÉSENTE GARANTIE CONSTITUE LA SEULE GARANTIE POUR CE PRODUIT ET PRÉVAUT SUR TOUTE AUTRE GARANTIE, QU'ELLE SOIT EXPRESSE OU TACITE Y COMPRIS, SANS TOUTEFOIS S'Y LIMITER, TOUTE GARANTIE DE QUALITÉ MARCHANDE ET POUR UN USAGE PARTICULIER.

Cooper Lighting Solutions garantit aux acheteurs que, pendant une période de cinq ans à compter de la date d'achat, les produits de Halo seront exempts de défauts de matériaux et de fabrication. L'obligation de Cooper Lighting Solutions, au titre de la présente garantie, est exclusivement limitée à la fourniture de produits de remplacement. Cette garantie n'est valide que pour le premier acheteur du produit. Tout reçu d'achat ou toute autre preuve d'achat originale et datée est accepté par Cooper Lighting Solutions. Cette preuve est requise avant toute mise en oeuvre de la garantie.

LA GARANTIE NE S'APPLIQUE PAS AUX PRODUITS COOPER LIGHTING SOLUTIONS QUI ONT ÉTÉ MODIFIÉS OU RÉPARÉS, OU QUI ONT FAIT L'OBJET D'UNE NÉGLIGENCE OU D'UN USAGE ABUSIF OU INAPPROPRIÉ, OU QUI ONT ÉTÉ ENDOMMAGÉS EN RAISON D'UN ACCIDENT (Y COMPRIS DURANT LE TRANSPORT). CETTE GARANTIE NE S'APPLIQUE PAS AUX PRODUITS QUI NE SONT PAS FABRIQUÉS PAR COOPER LIGHTING SOLUTIONS ET QUI ONT ÉTÉ FOURNIS, INSTALLÉS ET/OU UTILISÉS AVEC DES PRODUITS COOPER LIGHTING SOLUTIONS. LES DOMMAGES AU PRODUIT CAUSÉS PAR UNE AMPOULE DE RECHANGE OU LA CORROSION, ET LA DÉCOLORATION DES PIÈCES DE LAITON NE SONT PAS COUVERTS PAR CETTE GARANTIE. LIMITATION DES RESPONSABILITÉS :

GARANTIA LIMITADA DE 5 AÑOS

LA SIGUIENTE GARANTÍA ES EXCLUSIVA Y REEMPLAZA A TODAS LAS DEMÁS GARANTÍAS, YA SEAN IMPLÍCITAS, EXPLÍCITAS O ESTATUTARIAS, INCLUIDAS, ENTRE OTRAS, LAS GARANTÍAS DE COMERCIABILIDAD E IDONEIDAD PARA UN FIN PARTICULAR.

Cooper Lighting Solutions garantiza a los clientes que, durante un período de cinco años a partir de la fecha de compra, los productos Halo estarán libres de defectos de materiales y mano de obra. La obligación de Cooper Lighting Solutions bajo esta garantía queda expresamente limitada a la provisión de los productos de repuesto. Esta garantía se extiende solo al comprador original del producto. Un recibo del comprador u otra prueba de la fecha de la compra original aceptable para Cooper Lighting Solutions. Esto es necesario antes de dar cuenta de un mal rendimiento bajo garantía. Esta garantía no se aplica a los productos de Cooper Lighting Solutions que hayan sido alterados o reparados o que estuvieron sujetos a negligencia, abuso, mal uso o accidente (incluido los daños durante el envío). Esta garantía no se aplica a los productos Cooper Lighting Solutions no fabricados por Cooper Lighting Solutions que hayan sido suministrados, instalados o utilizados junto con los productos Cooper Lighting Solutions. Los daños del producto causados por bombillas de reemplazo, corrosión o decoloración de los componentes de latón no están cubiertos por esta garantía.

LIMITACIÓN DE RESPONSABILIDAD: COOPER LIGHTING SOLUTIONS NO SERÁ RESPONSABLE LEGAL EN NINGÚN CASO DE DAÑOS INDIRECTOS, ACCIDENTALES O RESULTANTES (SIN IMPORTAR LA ACCIÓN LEGAL,

IN NO EVENT SHALL COOPER LIGHTING SOLUTIONS BE LIABLE FOR SPECIAL, INDIRECT, INCIDENTAL, OR CONSEQUENTIAL DAMAGES (REGARDLESS OF THE FORM OF ACTION, WHETHER IN CONTRACT, STRICT LIABILITY, OR IN TORT INCLUDING NEGLIGENCE), NOR FOR LOST PROFITS; NOR SHALL THE LIABILITY OF COOPER LIGHTING SOLUTIONS FOR ANY CLAIMS OR DAMAGE ARISING OUT OF OR CONNECTED WITH THESE TERMS OR THE MANUFACTURE, SALE, DELIVERY, USE, MAINTENANCE, REPAIR OR MODIFICATION OF COOPER LIGHTING SOLUTIONS PRODUCTS, OR SUPPLY OF ANY REPLACEMENT PARTS THEREFORE, EXCEED THE PURCHASE PRICE OF COOPER LIGHTING SOLUTIONS PRODUCTS GIVING RISE TO A CLAIM. NO LABOR CHARGES WILL BE ACCEPTED TO REMOVE OR INSTALL FIXTURES.

All returned products must be accompanied by a Return Goods Authorization Number issued by the Company and must be returned freight prepaid. Any product received without a Return Goods Authorization Number from the Company will be refused.

Cooper Lighting Solutions is not responsible for merchandise damaged in transit. Repaired or replaced products shall be subject to the terms of this warranty and are inspected when packed. Evident or concealed damage that is made in transit should be reported at once to the carrier making the delivery and a claim filed with them. Reproductions of this document without prior written approval of Cooper Lighting Solutions are strictly prohibited.

COOPER LIGHTING SOLUTIONS NE SERA EN AUCUN CAS TENU RESPONSABLE DES DOMMAGES SPÉCIAUX, INDIRECTS, ACCESSOIRES ET CONSÉCUTIFS (QUELLE QUE SOIT LA RAISON, MÊME SI CETTE RESPONSABILITÉ REPOSE SUR UN CONTRAT, LA RESPONSABILITÉ STRICTE, OU DES DÉLITS, Y COMPRIS LA NÉGLIGENCE), NI POUR LA PERTE DE PROFITS, ET MÊME SI LA RESPONSABILITÉ DE COOPER LIGHTING SOLUTIONS POUR DES RÉCLAMATIONS OU DES DOMMAGES FAIT SUITE À LA PRÉSENTE GARANTIE OU EST LIÉE AUX MODALITÉS DES PRÉSENTES, À LA FABRICATION, À LA VENTE, À LA LIVRAISON, À L'UTILISATION, À L'ENTRETIEN, À LA RÉPARATION, OU À LA MODIFICATION DE PRODUITS COOPER LIGHTING SOLUTIONS, OU À LA FOURNITURE DE TOUTE PIÈCE DE RECHANGE CONNEXE, LE COÛT DES DOMMAGES NE PEUT DÉPASSER LE COÛT D'ACHAT DU PRODUIT COOPER LIGHTING SOLUTIONS FAISANT L'OBJET DE LA RÉCLAMATION AU TITRE DE LA PRÉSENTE GARANTIE. AUCUN FRAIS DE MAIN-D'OEUVRE NE SERA REMBOURSÉ POUR ENLEVER OU INSTALLER UN BÔTIER.

Tout produit retourné doit comporter un numéro d'autorisation de retour de produit fourni par l'entreprise et être expédié port payé. Nous refuserons tout produit qui n'est pas accompagné d'un numéro d'autorisation de retour de produit fourni par l'entreprise. Cooper Lighting Solutions n'est pas responsable de la marchandise endommagée durant le transport. Les produits réparés ou remplacés seront soumis aux modalités de la présente garantie et seront inspectés au moment d'être emballés. Tout dommage apparent ou non survenant pendant le transport doit être signalé immédiatement au transporteur effectuant la livraison et une réclamation doit être adressée à ce dernier. La reproduction de ce document est strictement interdite sans l'autorisation préalable par écrit de Cooper Lighting Solutions.

YA SEA POR CONTRATO, RESPONSABILIDAD ESTRICTA O DE FORMA EXTRA CONTRACTUAL INCLUYENDO LA NEGLIGENCIA),

NI POR TAMPOCO DE LA PÉRDIDA DE GANANCIAS; COOPER LIGHTING SOLUTIONS TAMPOCO SE HACE RESPONSABLE POR DAÑOS QUE SURJAN O ESTÉN CONECTADOS CON ESTOS TÉRMINOS O CON LA FABRICACIÓN, VENTA, ENTREGA, USO, MANTENIMIENTO, REPARACIÓN O MODIFICACIÓN DE LOS PRODUCTOS DE COOPER LIGHTING SOLUTIONS O DEL SUMINISTRO DE CUALQUIER PIEZA DE REPUESTO QUE EXCEDA EL PRECIO DE COMPRA DE LOS PRODUCTOS DE COOPER LIGHTING SOLUTIONS QUE ORIGINAN UN RECLAMO. NO SE ACEPTARÁN CARGOS POR MANO DE OBRA PARA QUITAR O INSTALAR LOS ACCESORIOS.

Todos los productos devueltos deben estar acompañados por un Número de autorización de productos devueltos emitido por la compañía y deben devolverse con flete prepagado. Se rechazará todo producto recibido sin un Número de autorización de productos devueltos desde la compañía.

Cooper Lighting Solutions no se hace responsable por la mercancía dañada durante el transporte. Los productos reparados o reemplazados estarán sujetos a los términos de esta garantía y se inspeccionan al ser empacados. El daño evidente y oculto que se provoque durante el transporte se debe informar de inmediato al transportista que realiza la entrega y se debe presentar un reclamo. La reproducción de este documento sin la aprobación previa por escrito de Cooper Lighting Solutions está estrictamente prohibida.

Cooper Lighting Solutions
1121 Highway 74 South
Peachtree City, GA 30269
P: 770-486-4800
www.cooperlighting.com

Canada Sales
5925 McLaughlin Road
Mississauga, Ontario L5R 1B8
P: 905-501-3000
F: 905-501-3172

© 2022 Cooper Lighting Solutions
All Rights Reserved
Printed in China
Imprimé en Chine
Impreso en China
Publication No. IB51816521ML

Cooper Lighting Solutions is a registered trademark. All trademarks are property of their respective owners.

Cooper Lighting Solutions est une marque de commerce déposée. Toutes les autres marques de commerce sont la propriété de leur propriétaire respectif.

Cooper Lighting Solutions es una marca comercial registrada. Todas las marcas comerciales son propiedad de sus respectivos propietarios.

Product availability, specifications, and compliances are subject to change without notice

La disponibilité du produit, les spécifications et les conformités peuvent être modifiées sans préavis

La disponibilidad de productos, las especificaciones y los cumplimientos están sujetos a cambio sin previo aviso

